

## คู่มือการใช้งานล็อกประตูระบบดิจิทัล

รุ่น: Hafele MIRA

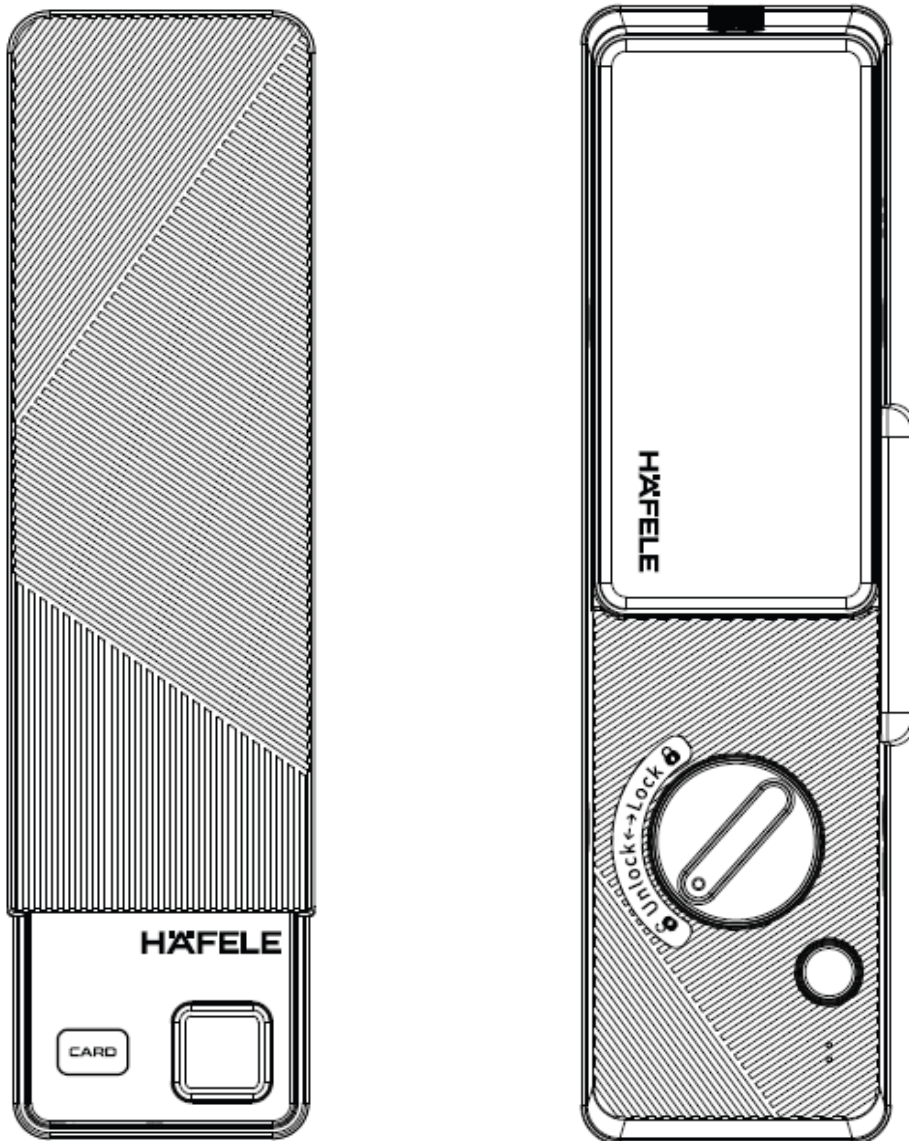

ข้อสงวนสิทธิ์: เนื้อหาของคู่มือผู้ใช้ฉบับนี้อาจมีการเปลี่ยนแปลงโดยไม่ต้องแจ้งให้ผู้ใช้ทราบล่วงหน้าเพื่อปรับปรุงประสิทธิภาพของผลิตภัณฑ์

## สารบัญ

<b>1 ข้อควรทราบก่อนใช้งาน</b>		<b>หน้า</b>
1.1	คำเตือน	4
1.2	ข้อมูลทางเทคนิคของผลิตภัณฑ์	4
1.3	คุณสมบัติเพิ่มเติม	5
1.4	ภาพรวมผลิตภัณฑ์	6
1.5	ส่วนประกอบของผลิตภัณฑ์	7
1.6	โหมดการทำงานของล็อก	8
1.7	วิธีการสลับโหมดการทำงานของล็อก	8
<b>2 การตั้งค่าโหมดทั่วไป (Normal Mode)</b>		<b>หน้า</b>
2.1	การตั้งค่าครั้งแรก	9
2.2	การลงทะเบียนรหัสผ่านผู้ใช้งาน	9
2.3	การลงทะเบียนคีย์การ์ดผู้ใช้งาน	10
2.4	การลงทะเบียนลายนิ้วมือผู้ใช้งาน	10
2.5	การลบคีย์การ์ดผู้ใช้งานทั้งหมด	11
2.6	การลบลายนิ้วมือผู้ใช้งานทั้งหมด	11
<b>3 การตั้งค่าโหมดผู้จัดการ (Manager Mode)</b>		<b>หน้า</b>
3.1	การเปลี่ยนรหัสผ่านผู้จัดการ	12
3.2	การลงทะเบียนคีย์การ์ดผู้จัดการ	12
3.3	การลบคีย์การ์ดผู้จัดการทั้งหมด	13
3.4	การลงทะเบียนรหัสผ่านผู้ใช้งาน	13
3.5	การลงทะเบียนคีย์การ์ดผู้ใช้งาน	14
3.6	การลงทะเบียนลายนิ้วมือผู้ใช้งาน	14
3.7	การลบคีย์การ์ดผู้ใช้งาน	15
3.8	การลบลายนิ้วมือผู้ใช้งาน	16

## สารบัญ

<b>4 การตั้งค่าเพิ่มเติม</b>	<b>หน้า</b>
4.1 การปรับระดับเสียงแนะนำ	17
4.2 การลงทะเบียนรหัสผ่านผู้ใช้งานแบบใช้ครั้งเดียว	17
4.3 การปรับระดับเสียงการทำงาน	17
4.4 การตรวจสอบระบบการทำงานของล็อก	18
4.5 การตรวจสอบระดับแบตเตอรี่	18
4.6 การตั้งค่าโหมดล็อกอัตโนมัติ / โหมดทางผ่าน	18
<b>5 การตั้งค่าเครือข่าย</b>	<b>หน้า</b>
5.1 แอปพลิเคชัน Hafele Smart Living	19
5.2 การใช้งานแอปพลิเคชันโดยเชื่อมต่อผ่านบลูทูธ	19
5.3 การเชื่อมต่อแอปพลิเคชันสมาร์ทโฟน	20
5.4 วิธีการใช้งานแอปพลิเคชันสมาร์ทโฟน	21-23
5.5 การเพิ่มข้อมูลผู้ใช้งานผ่านแอปพลิเคชัน	24
5.6 การลบข้อมูลผู้ใช้งานผ่านแอปพลิเคชัน	25
<b>6 การใช้งานชุดล็อก</b>	<b>หน้า</b>
6.1 รายละเอียดตัวเครื่องด้านนอก	26
6.2 รายละเอียดตัวเครื่องด้านใน	26
6.3 วิธีการล็อกประตู	27
6.4 วิธีการปลดล็อกประตู	27
<b>7 วิธีการใช้งานเพิ่มเติม</b>	<b>หน้า</b>
7.1 การจ่ายไฟฉุกเฉินในกรณีแบตเตอรี่หมด	28
7.2 คำแนะนำในการเปลี่ยนแบตเตอรี่	28
7.3 การรีเซ็ตกลับไปค่าเริ่มต้นจากโรงงาน	29
7.4 การแก้ไขปัญหาเบื้องต้น	30

## 1. ข้อควรทราบก่อนใช้งาน

### 1.1 คำเตือน

1. กรุณาอ่านและทำความเข้าใจคำแนะนำตามคู่มือทั้งหมดก่อนการใช้งาน
2. กรุณาติดตั้งสินค้าให้ห่างไกลจากพื้นที่ที่อาจถูกน้ำฝน หรือโดนแสงแดดโดยตรง
3. เมื่อต้องการทำความสะอาดสินค้า กรุณาทำความสะอาดด้วยผ้าแห้งสะอาดอย่างเบามือ
4. ห้ามใช้วัตถุมีคมขีดข่วนบริเวณเซ็นเซอร์สแกนลายนิ้วมือ เพราะอาจทำให้สินค้าเกิดความเสียหายได้
5. ห้ามถอดฝาครอบด้านหน้าออก เนื่องจากการจัดการที่ไม่เหมาะสมอาจทำให้ชุดล็อกเกิดความเสียหายได้
6. ในกรณีที่สินค้าเกิดความเสียหายอันเนื่องมาจากการไม่ปฏิบัติตามคู่มือ บริษัทจะไม่รับผิดชอบความเสียหายที่เกิดขึ้น
7. ห้ามทำความสะอาดสินค้าด้วยผลิตภัณฑ์ที่มีส่วนผสมของสารกัดกร่อน เพราะอาจทำให้สินค้าเกิดความเสียหายได้
8. โปรดใช้แบตเตอรี่แบบอัลคาไลน์เท่านั้น และไม่แนะนำให้ใช้แบตเตอรี่ชนิดพิเศษ เช่น EVOLTA หรือแบตเตอรี่ที่มีกำลังไฟสูงเกินมาตรฐาน
9. หากมีการแจ้งเตือนแบตเตอรี่ต่ำ โปรดเปลี่ยนแบตเตอรี่ใหม่ทั้งหมดทันที และตรวจสอบให้แน่ใจว่าได้ติดตั้งขั้วแบตเตอรี่อย่างถูกต้อง

### 1.2 ข้อมูลทางเทคนิคของผลิตภัณฑ์

คุณสมบัติ	
	ปลดล็อกด้วยลายนิ้วมือ
	ปลดล็อกด้วยคีย์การ์ด
	ปลดล็อกด้วยรหัสผ่าน
	แอปพลิเคชันควบคุมผ่านบลูทูธ
	แบตเตอรี่อัลคาไลน์ชนิด AA
	ช่องต่อแหล่งจ่ายไฟชนิดเงิน USB Type-C
	เสียงแนะนำภาษาอังกฤษ & ภาษาจีน

ข้อมูลจำเพาะพื้นฐาน		
<b>ความจุข้อมูลผู้ใช้งาน</b>	<ul style="list-style-type: none"> <li>• รหัสผ่านผู้ใช้งานสูงสุด 10 ชุด</li> <li>• คีย์การ์ดผู้ใช้งานสูงสุด 100 ใบ</li> <li>• ลายนิ้วมือผู้ใช้งานสูงสุด 100 ลายนิ้วมือ</li> <li>• รหัสผ่านชั่วคราว 10 ชุด (ตั้งค่าผ่านแอปฯ)</li> </ul>	
<b>วิธีการปลดล็อก 4 วิธี</b>	รหัสผ่าน, คีย์การ์ด, ลายนิ้วมือ และแอปพลิเคชันสมาร์ทโฟน	
<b>รองรับความหนาบานประตู</b>	25 - 50 มม	
<b>รองรับความกว้างกรอบบานประตู</b>	≥ 50 มม	
<b>ภาษาของเสียงแนะนำ</b>	ภาษาอังกฤษ, ภาษาจีน	
<b>การจ่ายไฟ</b>	แบตเตอรี่อัลคาไลน์	ชนิด AA x 4 ก้อน
	ช่องต่อไฟชนิดเงิน	USB Type-C, แรงดัน 5 โวลต์ ไม่รองรับระบบชาร์จเร็ว (Fast Charge)
	แรงดันไฟฟ้าที่ใช้	6 โวลต์
<b>วัสดุ</b>	ตัวเครื่อง	PC + ABS
	ล๊อคกลอน	สแตนเลสสตีล
<b>สภาพแวดล้อมการทำงาน</b>	อุณหภูมิ	-20 ถึง +55 องศาเซลเซียส
	ความชื้น	10%-80%
	ค่ามาตรฐานการป้องกันน้ำและฝุ่น (IP)	ตัวเครื่องด้านนอก: IP54 ตัวเครื่องด้านใน: IP52

## 1. ข้อควรทราบก่อนใช้งาน

### 1.3 ฟังก์ชันเพิ่มเติม

โหมดการล็อก	
	<b>โหมดทั่วไป / โหมดผู้จัดการ</b> โหมดทั่วไป เป็นโหมดการทำงานมาตรฐานที่เหมาะสมสำหรับการใช้งานทั่วไป โหมดผู้จัดการ ปลอดภัยกว่าด้วยระบบรหัสผ่านผู้จัดการ โดยสามารถเลือกลงทะเบียนหรือลบข้อมูลผู้ใช้งานเฉพาะรายบุคคลได้
	<b>โหมดล็อกอัตโนมัติ</b> เมื่อประตูปิดสนิท ระบบจะล็อกให้โดยอัตโนมัติ
Lock up 	<b>โหมดล็อกซ้ำอัตโนมัติ</b> หากไม่มีการเปิดประตูหลังจากปลดล็อกแล้ว ระบบจะกลับไปล็อกอัตโนมัติภายใน 7 วินาทีเพื่อความปลอดภัย
	<b>โหมดล็อกด้วยตนเอง (โหมดทางผ่าน)</b> ในโหมดล็อกด้วยตนเอง คุณสามารถทำการล็อกประตูได้โดยการกดปุ่มล็อก/ปลดล็อก หรือหมุนลูกบิดด้านใน

ระบบความปลอดภัย & การแจ้งเตือน	
	<b>รหัสผ่านแบบสุ่ม</b> ระบบนี้ช่วยให้คุณเพิ่มตัวเลขสุ่มก่อนหรือหลังรหัสจริง เพื่อปกป้องรหัสผ่านที่แท้จริงจากผู้อื่นได้
	<b>ระบบระงับการทำงานชั่วคราว</b> หากป้อนรหัสผ่านหรือใช้คีย์การ์ดผิดพลาดติดต่อกัน 3 ครั้ง หรือสแกนลายนิ้วมือผิดพลาดติดต่อกัน 5 ครั้ง ล็อกจะส่งเสียงสัญญาณเตือนและระงับการทำงานเป็นเวลา 3 นาที
	<b>ระบบแจ้งเตือนเมื่อมีการจัดประตู</b> เมื่อประตูถูกเปิดด้วยเครื่องมือต่างๆ หรือล็อกตรวจพบการพยายามจัดแงะ ระบบจะส่งสัญญาณเตือนภัยทันที
	<b>การแจ้งเตือนแบตเตอรี่ต่ำ</b> ล็อกจะแจ้งเตือนให้คุณเปลี่ยนแบตเตอรี่หรือชาร์จไฟ ผ่านสัญญาณไฟสถานะและเสียงแจ้งเตือน

## 1. ข้อควรทราบก่อนใช้งาน

### 1.4 ภาพรวมผลิตภัณฑ์

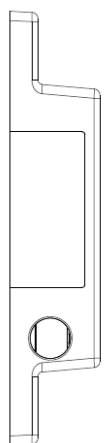
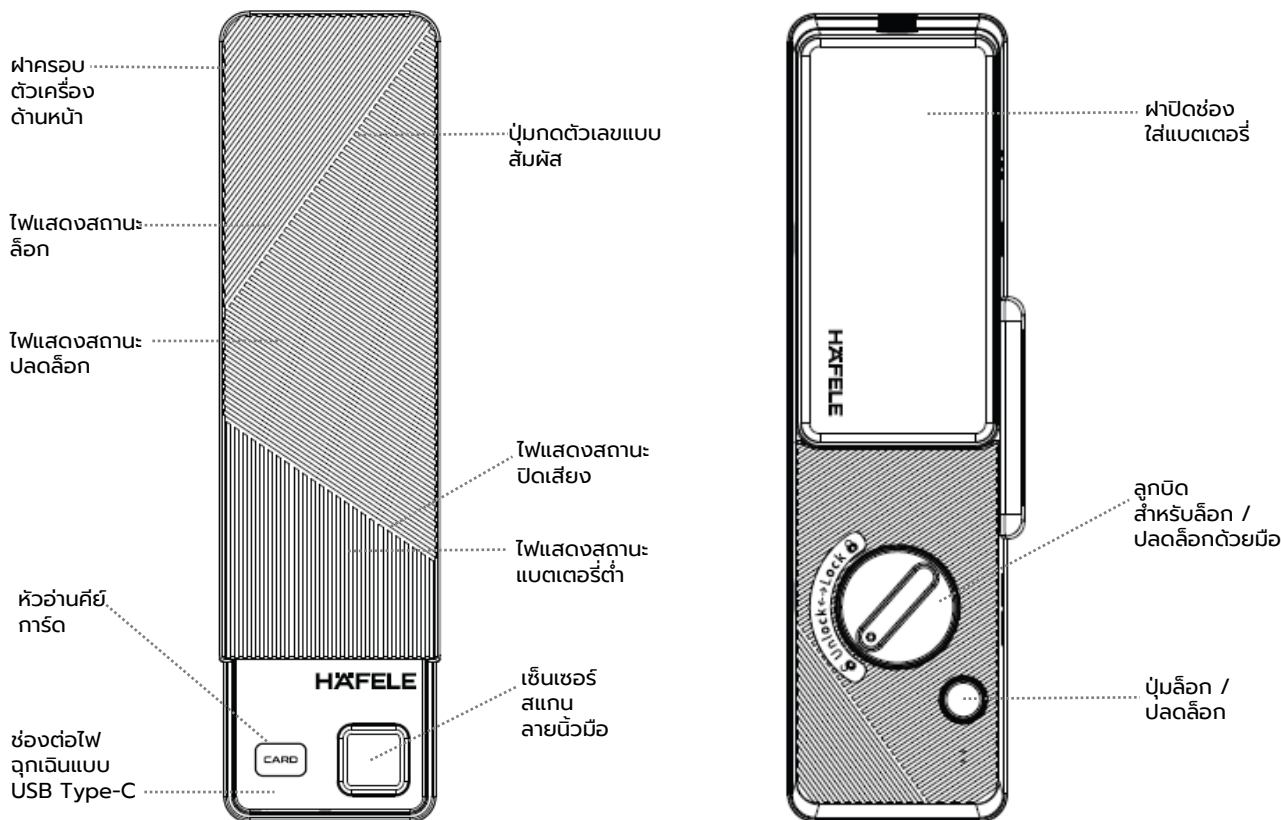

เพลารับกลอนแบบติดลอย

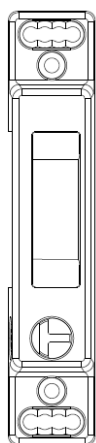

เพลารับกลอนแบบฝัง

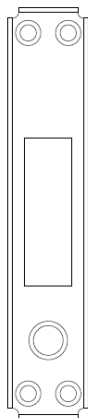

อุปกรณ์ในกล่องสินค้า	
ตัวเครื่องด้านนอก	1 ชิ้น
ตัวเครื่องด้านใน	1 ชิ้น
เพลารับกลอนแบบติดลอย	1 ชุด
เพลารับกลอนแบบฝัง	1 ชุด
ชุดติดตั้ง	1 ชุด
คู่มือการติดตั้ง และแผ่นทาบเจาะ	1 ชิ้น
คู่มือการใช้งานเบื้องต้น	1 ชิ้น

## 1. ข้อควรทราบก่อนใช้งาน

### 1.5 ส่วนประกอบของผลิตภัณฑ์

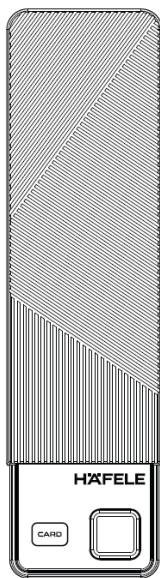

1

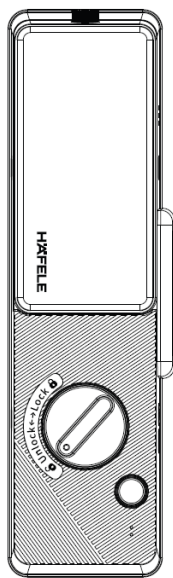

2

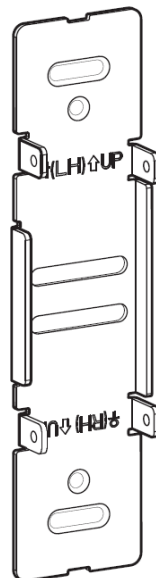

3



4

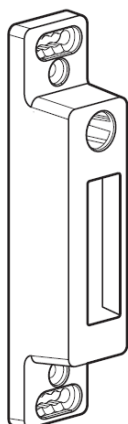

5



6



7

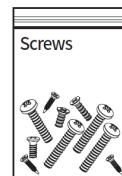

8

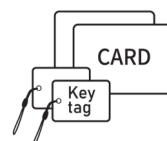

9

1. ตัวเครื่องด้านนอก

2. ตัวเครื่องด้านใน

3. แผ่นยึดตัวล็อก

4. เพลารับกลอนแบบฝัง

5. เพลารับกลอนแบบติดลอย

6. แผ่นรองปรับระยะ

7. เซ็นเซอร์แม่เหล็ก

8. ชุดติดตั้ง

9. คีย์การ์ดและคีย์แท็ก

## 1. ข้อควรทราบก่อนใช้งาน

### 1.6 โหมดการทำงานของล็อก

#### A. โหมดทั่วไป และโหมดผู้จัดการ คืออะไร?

**โหมดทั่วไป:** โหมดความปลอดภัยมาตรฐาน ถูกออกแบบมาเน้นความสะดวกและง่ายต่อการใช้งานทั่วไป

**โหมดผู้จัดการ:** โหมดความปลอดภัยระดับสูงที่มาพร้อมกับ "ฟังก์ชันผู้จัดการ" โดยสามารถเลือก ลงทะเบียน หรือลบข้อมูลผู้ใช้เฉพาะรายบุคคลได้ ซึ่งฟังก์ชันนี้จะไม่มีในโหมดทั่วไป



ข้อระวังสำคัญ:

- การสลับไปมาระหว่าง "โหมดทั่วไป" และ "โหมดผู้จัดการ" จะทำให้ข้อมูลที่ลงทะเบียนไว้ทั้งหมดถูกลบทันที

### 1.7 วิธีการสลับโหมดการทำงานของล็อก

#### A. การเปลี่ยนจาก "โหมดทั่วไป" เป็น "โหมดผู้จัดการ"

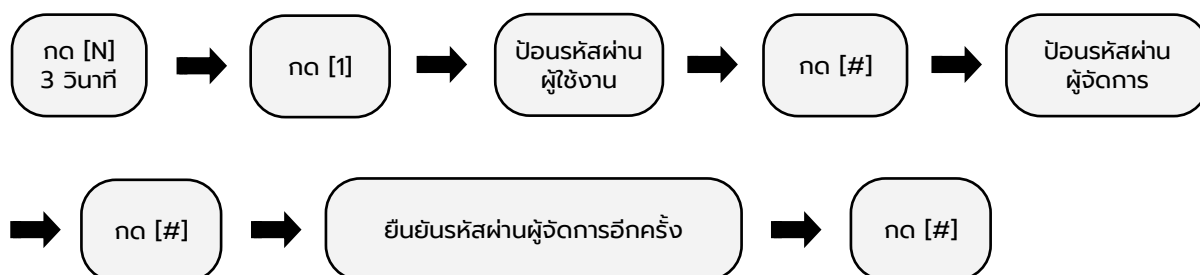

#### B. การเปลี่ยนจาก "โหมดผู้จัดการ" เป็น "โหมดทั่วไป"

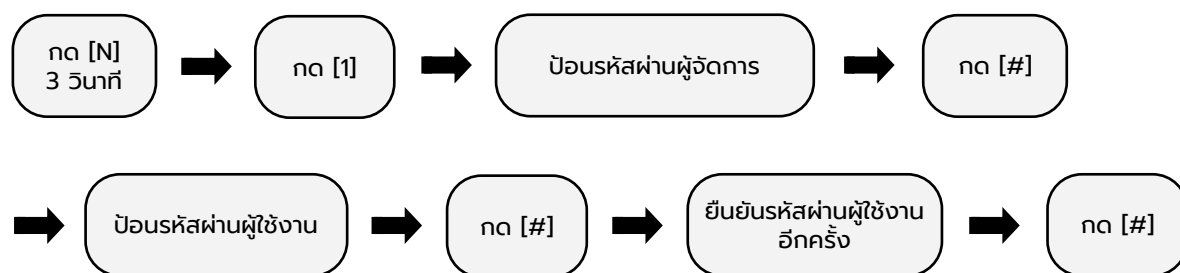

หมายเหตุ:

- คุณสามารถยกเลิกหรือออกจากโหมดการลงทะเบียนได้ทุกเมื่อ โดยการกดปุ่ม "\*"



ข้อระวังสำคัญ:

- โปรดอย่าลืม รหัสผ่านผู้จัดการ โดยเด็ดขาด
- หากคุณลืมทั้ง "รหัสผ่านผู้จัดการ" และ "คีย์การ์ดผู้จัดการ" จำเป็นต้องทำการรีเซ็ตค่าจากโรงงานเท่านั้น
- การสลับไปมาระหว่าง "โหมดทั่วไป" และ "โหมดผู้จัดการ" จะทำให้ข้อมูลที่ลงทะเบียนไว้ทั้งหมดถูกลบทันที

## 2. การตั้งค่าโหมดทั่วไป (Normal Mode)

### 2.1 การตั้งค่าครั้งแรก (โหมดทั่วไป)

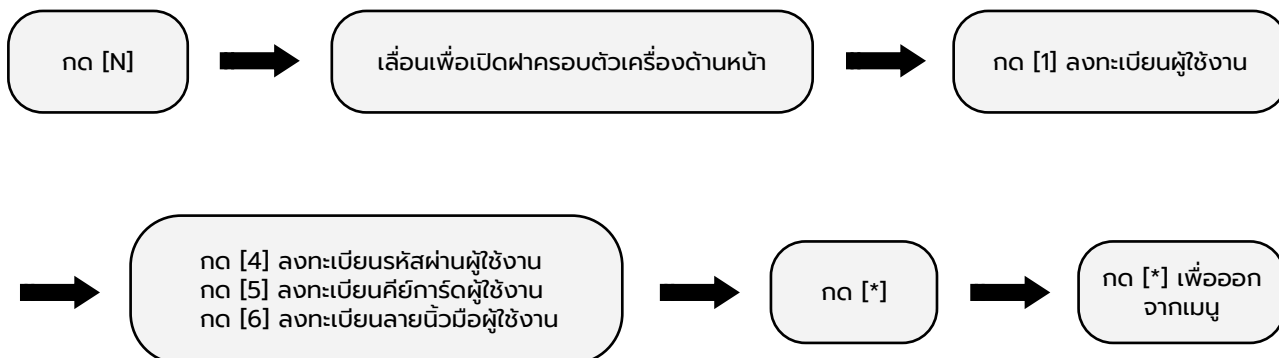

ข้อระวังสำคัญ:

- โปรดลงทะเบียนรหัสผ่านก่อนเป็นอันดับแรก มิฉะนั้นระบบจะไม่ล็อกประตูโดยอัตโนมัติเมื่อปิดประตู
- รหัสผ่านเดิมจะถูกลบออกโดยอัตโนมัติ เมื่อมีการลงทะเบียนรหัสผ่านใหม่

### 2.2 การลงทะเบียนรหัสผ่านผู้ใช้งาน (โหมดทั่วไป)

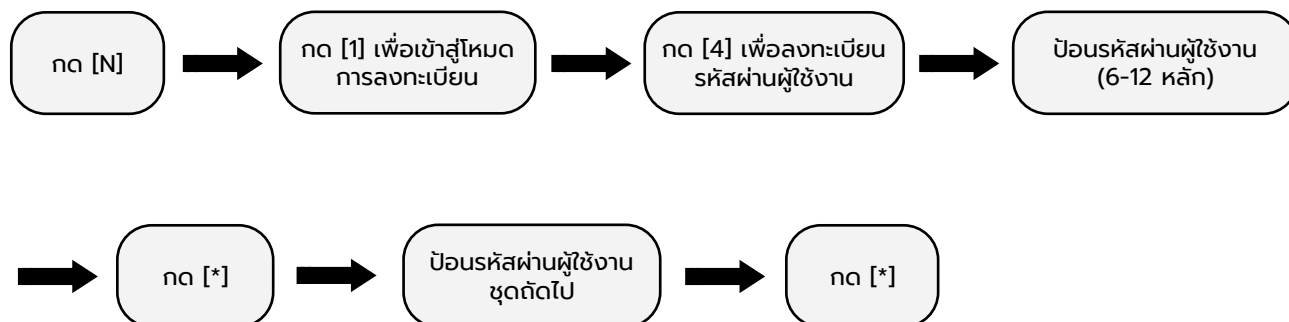

หมายเหตุ:

- คุณสามารถยกเลิกหรือออกจากโหมดการลงทะเบียนได้ทุกเมื่อ โดยการกดปุ่ม "\*"



ข้อระวังสำคัญ:

- สามารถลงทะเบียนรหัสผ่านผู้ใช้งานได้สูงสุด 10 ชุด
- ในการลงทะเบียนรหัสผ่านหลายชุด คุณต้องป้อนรหัสผ่านทั้งหมดที่ต้องการ (สูงสุด 10 ชุด) ต่อเนื่องกันในการตั้งค่าครั้งเดียว
- รหัสผ่านเดิมจะถูกลบออกโดยอัตโนมัติ เมื่อมีการลงทะเบียนรหัสผ่านใหม่

## 2. การตั้งค่าโหมดทั่วไป (Normal Mode)

### 2.3 การลงทะเบียนคีย์การ์ดผู้ใช้งาน (โหมดทั่วไป)

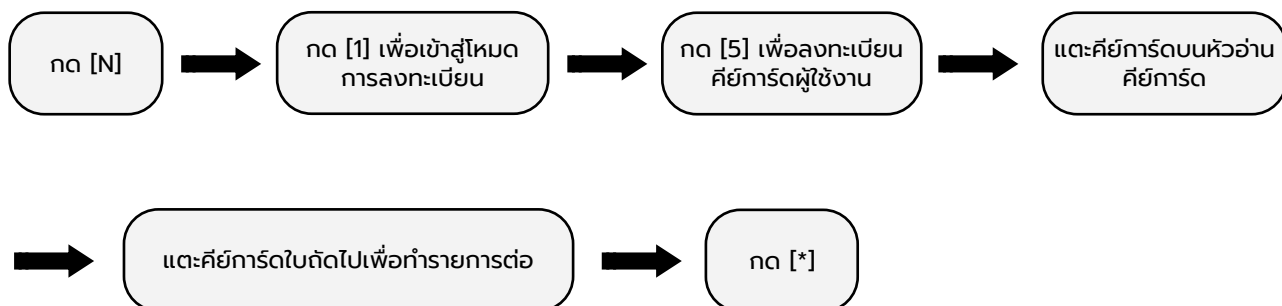

หมายเหตุ:

- คุณสามารถยกเลิกหรือออกจากโหมดการลงทะเบียนได้ทุกเมื่อ โดยการกดปุ่ม "\*"



ข้อระวังสำคัญ:

- สามารถลงทะเบียนคีย์การ์ดผู้ใช้ได้สูงสุด 100 ใบ
- ในการลงทะเบียนคีย์การ์ดหลายใบ คุณต้องแตะคีย์การ์ดทั้งหมดที่ต้องการ (สูงสุด 100 ใบ) ต่อเนื่องกันในการตั้งค่าครั้งเดียว
- การลงทะเบียนครั้งใหม่จะเป็นการบันทึกทับ (Overwrite) ข้อมูลคีย์การ์ดเดิมทั้งหมดโดยอัตโนมัติ

### 2.4 การลงทะเบียนลายนิ้วมือผู้ใช้งาน (โหมดทั่วไป)

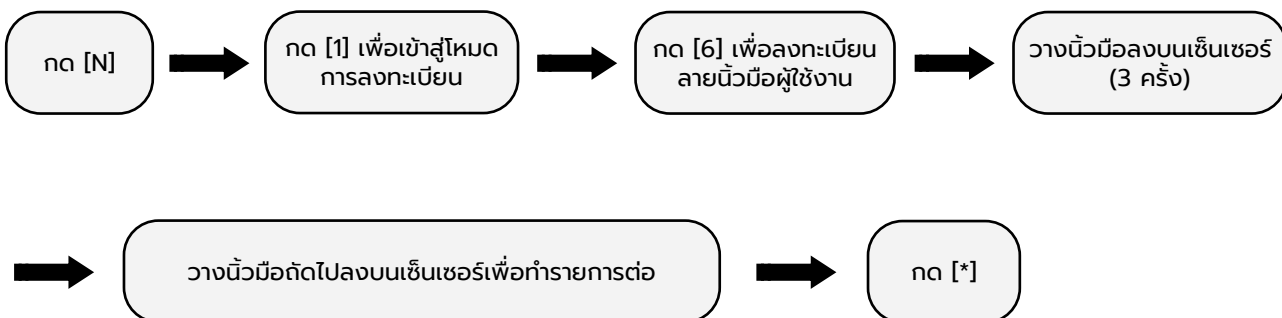

หมายเหตุ:

- คุณสามารถยกเลิกหรือออกจากโหมดการลงทะเบียนได้ทุกเมื่อ โดยการกดปุ่ม "\*"



ข้อระวังสำคัญ:

- สามารถลงทะเบียนลายนิ้วมือผู้ใช้ได้สูงสุด 100 ลายนิ้วมือ
- ตรวจสอบให้แน่ใจว่านิ้วมือของคุณสะอาดและแห้งสนิทก่อนใช้งานเซ็นเซอร์สแกนลายนิ้วมือ เนื่องจากสิ่งสกปรก คราบมัน หรือความชื้น อาจส่งผลต่อประสิทธิภาพในการอ่านลายนิ้วมือได้

## 2. การตั้งค่าโหมดทั่วไป (Normal Mode)

### 2.5 การลบคีย์การ์ดผู้ใช้งานทั้งหมด (โหมดทั่วไป)

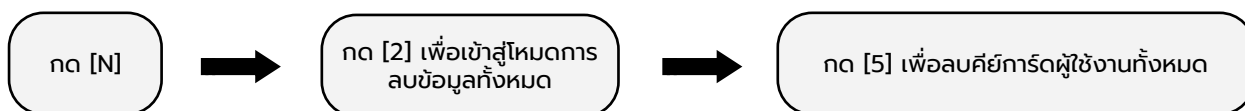

หมายเหตุ:

- คุณสามารถยกเลิกหรือออกจากโหมดการลบข้อมูลทั้งหมดได้ทุกเมื่อ โดยการกดปุ่ม "\*"



ข้อระวังสำคัญ:

- การดำเนินการนี้จะลบข้อมูลคีย์การ์ดผู้ใช้งานที่ลงทะเบียนไว้ทั้งหมด

### 2.6 การลบลายนิ้วมือผู้ใช้งานทั้งหมด (โหมดทั่วไป)

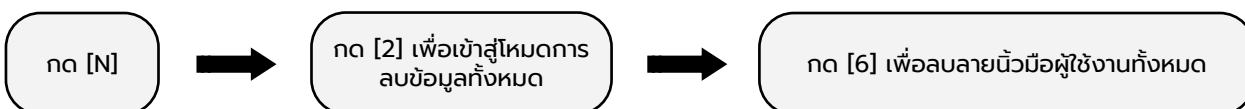

หมายเหตุ:

- คุณสามารถยกเลิกหรือออกจากโหมดการลบข้อมูลทั้งหมดได้ทุกเมื่อ โดยการกดปุ่ม "\*"



ข้อระวังสำคัญ:

- การดำเนินการนี้จะลบข้อมูลลายนิ้วมือผู้ใช้งานที่ลงทะเบียนไว้ทั้งหมด

## 3. การตั้งค่าโหมดผู้จัดการ (Manager Mode)

### 3.1 การเปลี่ยนรหัสผ่านผู้จัดการ (โหมดผู้จัดการ)

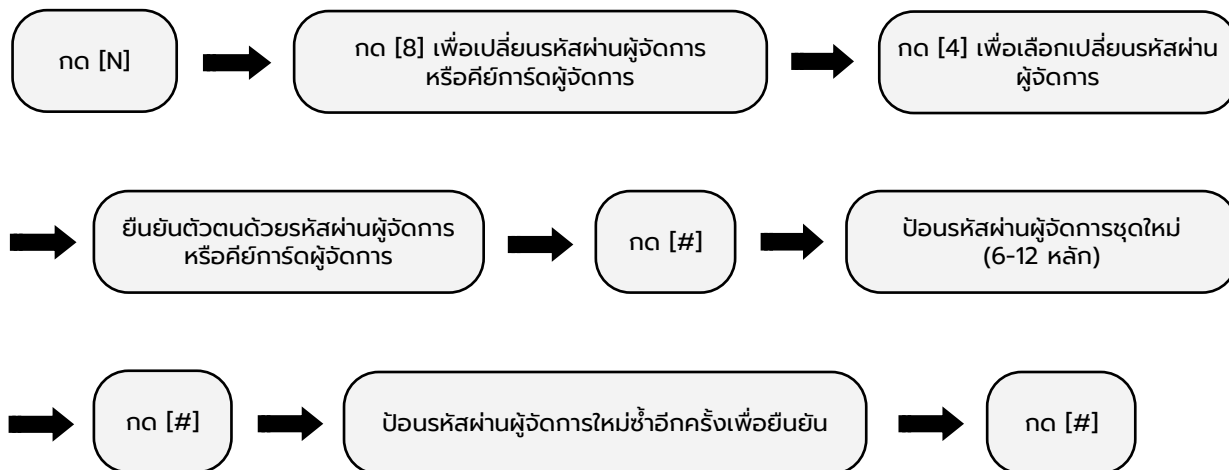

- i** หมายเหตุ:
- คุณสามารถยกเลิกหรือออกจากเมนูได้ทุกเมื่อ โดยการกดปุ่ม "\*"

- !** ข้อระวังสำคัญ:
- สามารถลงทะเบียนรหัสผ่านผู้จัดการได้เพียง "1 ชุด" เท่านั้น
  - รหัสผ่านผู้จัดการเดิมจะถูกบันทึกทับ (Overwrite) โดยอัตโนมัติทันทีที่มีการลงทะเบียนรหัสผ่านใหม่

### 3.2 การลงทะเบียนคีย์การ์ดผู้จัดการ (โหมดผู้จัดการ)

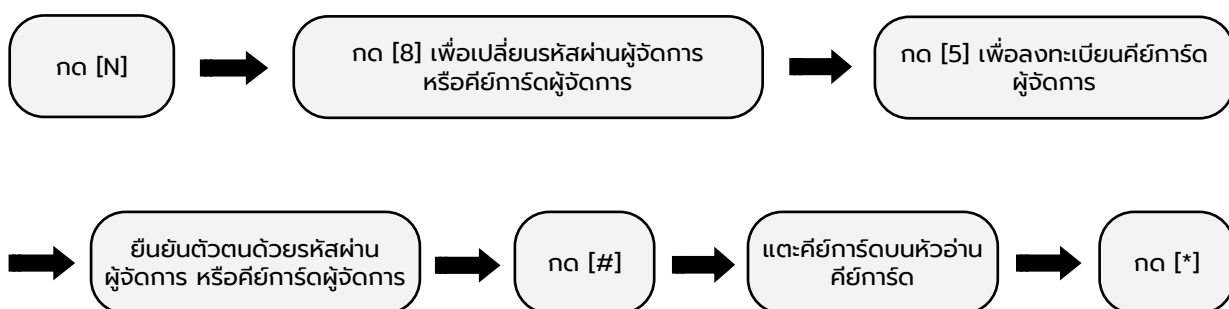

- i** หมายเหตุ:
- คุณสามารถยกเลิกหรือออกจากเมนูได้ทุกเมื่อ โดยการกดปุ่ม "\*"

- !** ข้อระวังสำคัญ:
- สามารถลงทะเบียนคีย์การ์ดผู้จัดการได้สูงสุด "3 ใบ" เท่านั้น
  - คีย์การ์ดผู้จัดการเดิมจะถูกบันทึกทับ (Overwrite) โดยอัตโนมัติทันทีที่มีการลงทะเบียนคีย์การ์ดผู้จัดการใหม่

## 3. การตั้งค่าโหมดผู้จัดการ (Manager Mode)

### 3.3 การลบคีย์การ์ดผู้จัดการทั้งหมด (โหมดผู้จัดการ)

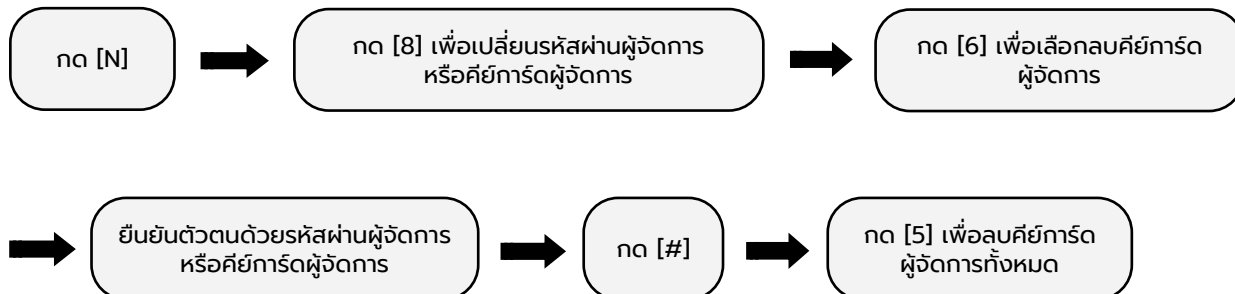

หมายเหตุ:

- คุณสามารถยกเลิกหรือออกจากเมนูได้ทุกเมื่อ โดยการกดปุ่ม "\*"



ข้อระวังสำคัญ:

- การดำเนินการนี้จะลบข้อมูลคีย์การ์ดผู้จัดการที่ลงทะเบียนไว้ทั้งหมด

### 3.4 การลงทะเบียนรหัสผ่านผู้ใช้งาน (โหมดผู้จัดการ)

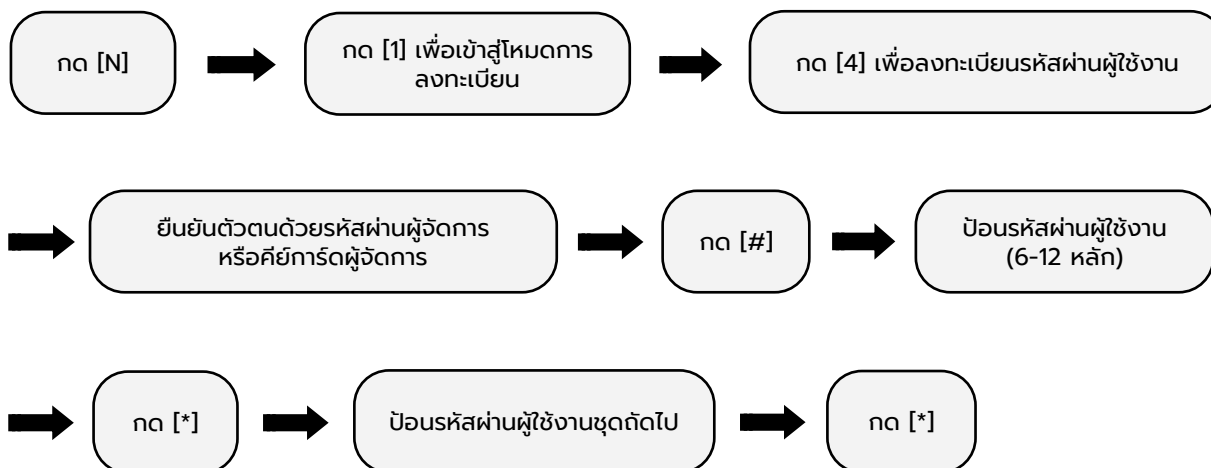

หมายเหตุ:

- คุณสามารถยกเลิกหรือออกจากโหมดการลงทะเบียนได้ทุกเมื่อ โดยการกดปุ่ม "\*"



ข้อระวังสำคัญ:

- สามารถลงทะเบียนรหัสผ่านผู้ใช้งานได้สูงสุด 10 ชุด
- ในการลงทะเบียนรหัสผ่านผู้ใช้งานหลายชุด คุณต้องป้อนรหัสผ่านทั้งหมด (สูงสุด 10 ชุด) ต่อเนื่องกันในการตั้งค่าครั้งเดียว
- การลงทะเบียนครั้งใหม่จะเป็นการบันทึกทับ (Overwrite) ข้อมูลรหัสผ่านผู้ใช้งานเดิมทั้งหมดโดยอัตโนมัติ

## 3. การตั้งค่าโหมดผู้จัดการ (Manager Mode)

### 3.5 การลงทะเบียนคีย์การ์ดผู้ใช้งาน (โหมดผู้จัดการ)

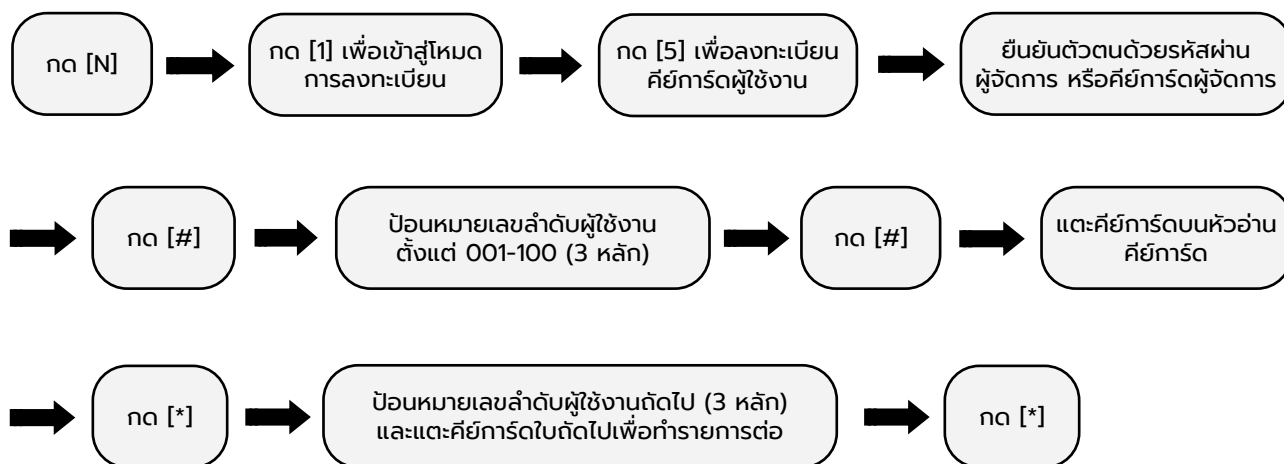

หมายเหตุ:

- คุณสามารถยกเลิกหรือออกจากโหมดการลงทะเบียนได้ทุกเมื่อ โดยการกดปุ่ม "\*"



ข้อระวังสำคัญ:

- สามารถลงทะเบียนคีย์การ์ดผู้ใช้งานได้สูงสุด 100 ใบ
- ในการลงทะเบียนคีย์การ์ดผู้ใช้งานหลายใบ คุณต้องแตะคีย์การ์ดทั้งหมด (สูงสุด 100 ใบ) ต่อเนื่องกันในการตั้งค่าครั้งเดียว
- การลงทะเบียนครั้งใหม่ จะเป็นการบันทึกทับ (Overwrite) ข้อมูลคีย์การ์ดเดิมทั้งหมดโดยอัตโนมัติ

### 3.6 การลงทะเบียนลายนิ้วมือผู้ใช้งาน (โหมดผู้จัดการ)

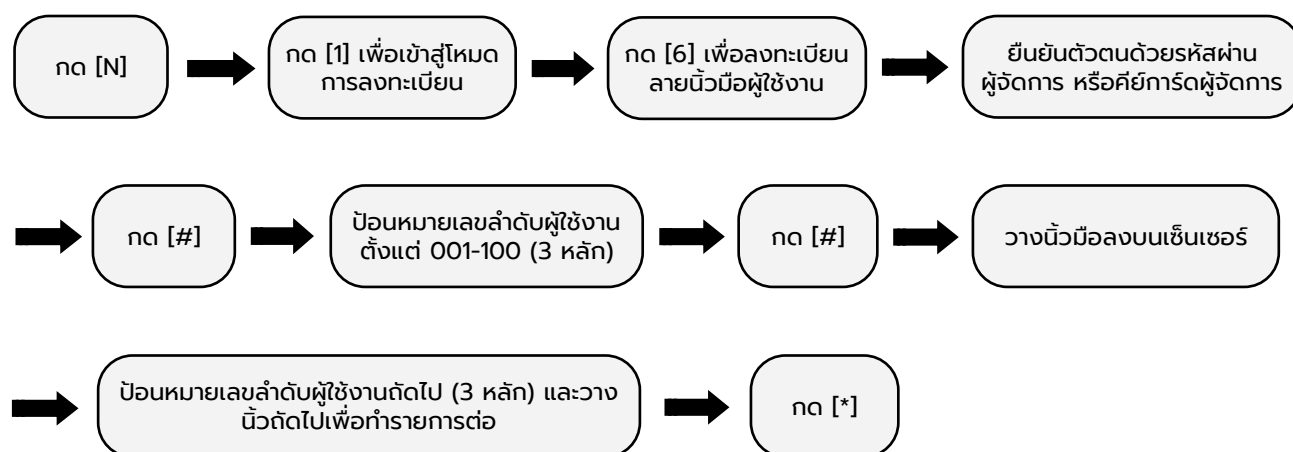

หมายเหตุ:

- คุณสามารถยกเลิกหรือออกจากโหมดการลงทะเบียนได้ทุกเมื่อ โดยการกดปุ่ม "\*"



ข้อระวังสำคัญ:

- สามารถลงทะเบียนลายนิ้วมือผู้ใช้งานได้สูงสุด 100 ลายนิ้วมือ
- ตรวจสอบให้แน่ใจว่านิ้วมือของคุณสะอาดและแห้งสนิทก่อนใช้งานเซ็นเซอร์สแกนลายนิ้วมือ เนื่องจากสิ่งสกปรก คราบมัน หรือความชื้น อาจส่งผลต่อประสิทธิภาพในการอ่านลายนิ้วมือได้

## 3. การตั้งค่าโหมดผู้จัดการ (Manager Mode)

### 3.7 การลบคีย์การ์ดผู้ใช้งาน (โหมดผู้จัดการ)

#### A. ลบคีย์การ์ดผู้ใช้งานทั้งหมด

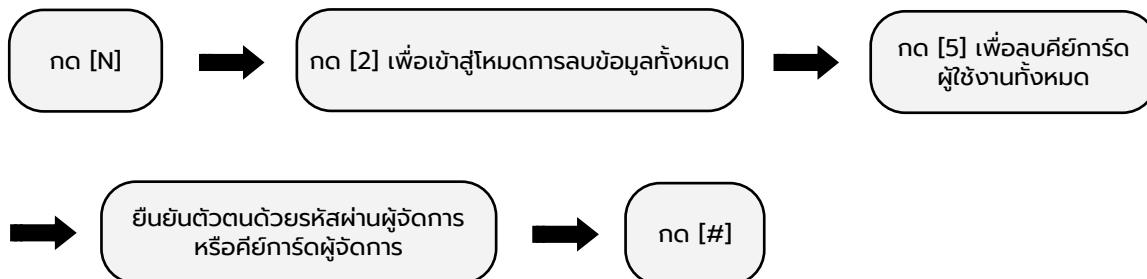

หมายเหตุ:

- คุณสามารถยกเลิกหรือออกจากโหมดการลบข้อมูลทั้งหมดได้ทุกเมื่อ โดยการกดปุ่ม "\*"



ข้อระวังสำคัญ:

- การดำเนินการนี้จะลบข้อมูลคีย์การ์ดที่ลงทะเบียนไว้ทั้งหมด

#### B. ลบคีย์การ์ดผู้ใช้งานทีละรายการ

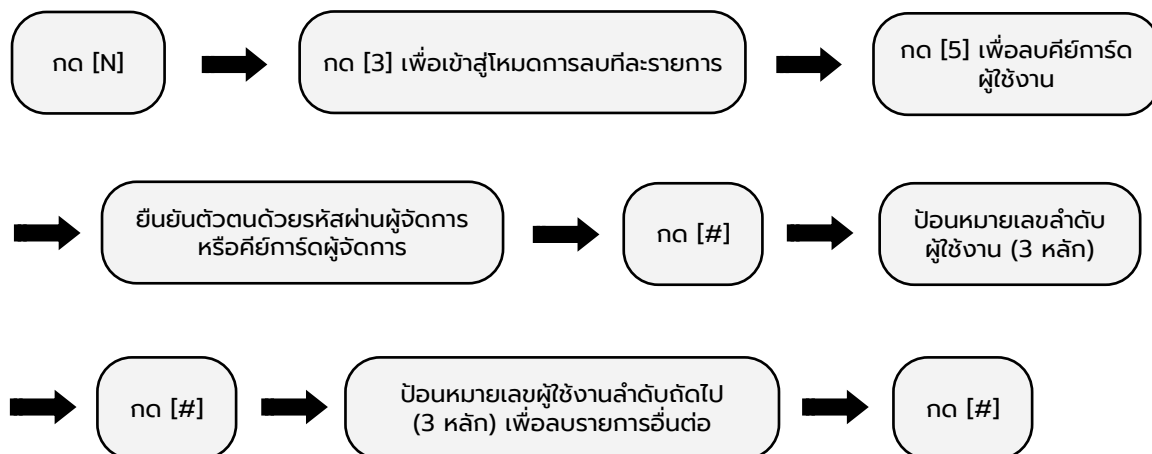

หมายเหตุ:

- คุณสามารถออกจากโหมดการลบทีละรายการได้ทุกเมื่อ โดยการกดปุ่ม "\*"



ข้อระวังสำคัญ:

- โปรดตรวจสอบหมายเลขลำดับผู้ใช้งานให้ถูกต้องก่อนกดปุ่ม [#] เพื่อป้องกันการลบข้อมูลผู้ใช้งานผิดคน

## 3. การตั้งค่าโหมดผู้จัดการ (Manager Mode)

### 3.8 การลบไล่นิ้วมือผู้ใช้งาน (โหมดผู้จัดการ)

#### A. ลบไล่นิ้วมือผู้ใช้งานทั้งหมด

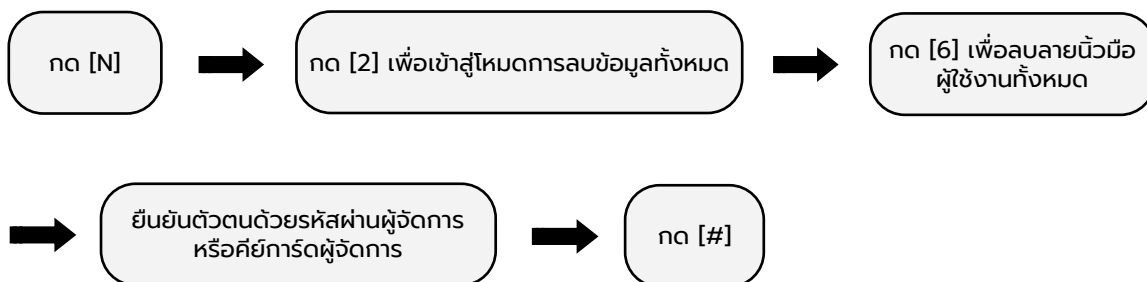

หมายเหตุ:

- คุณสามารถยกเลิกหรือออกจากโหมดการลบข้อมูลทั้งหมดได้ทุกเมื่อ โดยการกดปุ่ม "\*"



ข้อระวังสำคัญ:

- การดำเนินการนี้จะลบข้อมูลลายนิ้วมือที่ลงทะเบียนไว้ทั้งหมด

#### B. ลบไล่นิ้วมือผู้ใช้งานที่ละรายการ

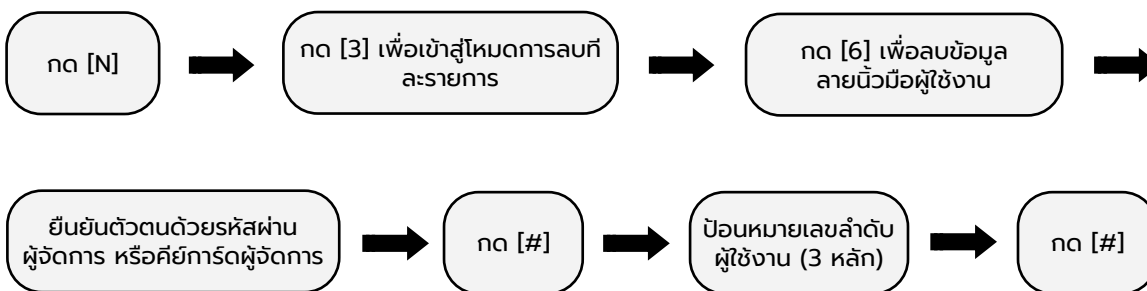

หมายเหตุ:

- คุณสามารถออกจากโหมดการลบที่ละรายการได้ทุกเมื่อ โดยการกดปุ่ม "\*"



ข้อระวังสำคัญ:

- โปรดตรวจสอบหมายเลขลำดับผู้ใช้งานให้ถูกต้องก่อนกดปุ่ม [#] เพื่อป้องกันการลบข้อมูลผู้ใช้งานผิดคน

## 4. การตั้งค่าเพิ่มเติม

**i** หมายเหตุ: สามารถเข้าใช้งานการตั้งค่าเพิ่มเติมนี้ได้จากทั้ง "โหมดทั่วไป" และ "โหมดผู้จัดการ"

### 4.1 การปรับระดับเสียงแนะนำ

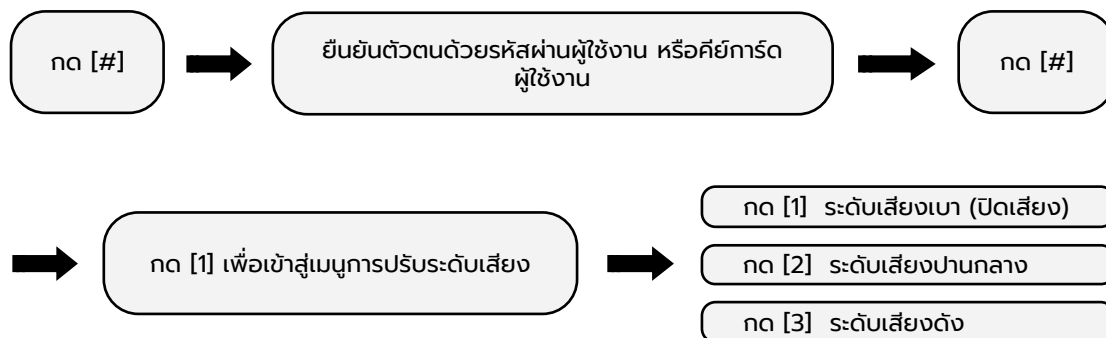

### 4.2 การลงทะเบียนรหัสผ่านผู้ใช้งานแบบใช้ครั้งเดียว

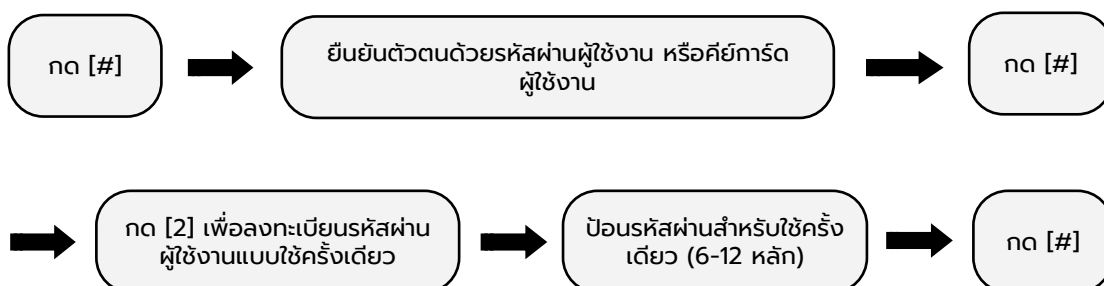

ข้อระวังสำคัญ:

- สามารถลงทะเบียนรหัสผ่านผู้ใช้งานแบบใช้ครั้งเดียวได้เพียง "1 ชุด" เท่านั้น
- รหัสผ่านผู้ใช้งานแบบใช้ครั้งเดียวจะถูกลบทิ้งโดยอัตโนมัติ หลังจากมีการใช้งานเปิดประตูสำเร็จเพียง 1 ครั้ง

### 4.3 การปรับระดับเสียงการทำงาน

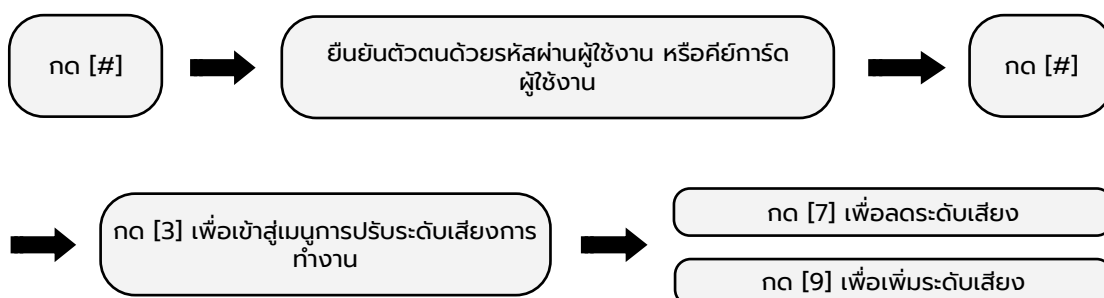

หมายเหตุ:

- คุณสามารถออกจากโหมดการตั้งค่าเพิ่มเติมได้ทุกเมื่อ โดยการกดปุ่ม "\*"

## 4. การตั้งค่าเพิ่มเติม

**i** หมายเหตุ: สามารถเข้าใช้งานการตั้งค่าเพิ่มเติมนี้ได้จากทั้ง "โหมดทั่วไป" และ "โหมดผู้จัดการ"

### 4.4 การตรวจสอบระบบการทำงานของล็อก

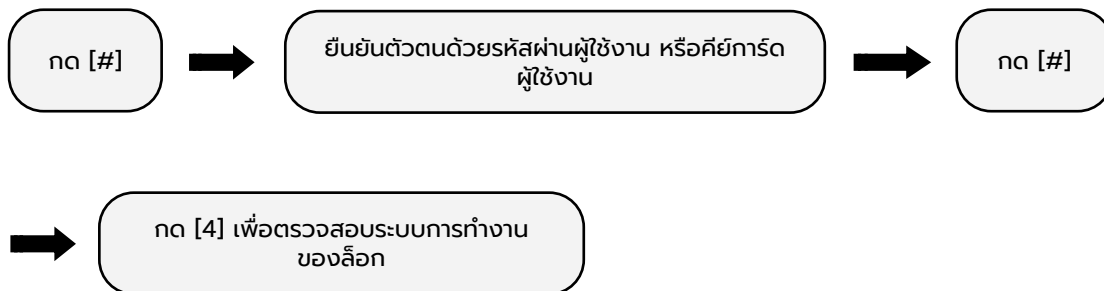

### 4.5 การตรวจสอบระดับแบตเตอรี่

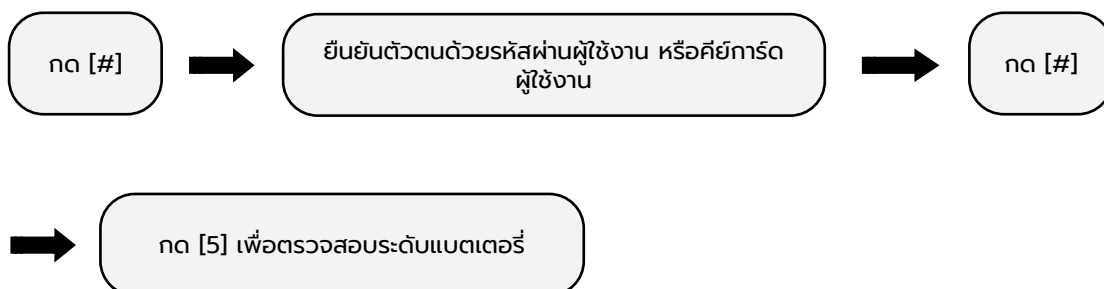

### 4.6 การตั้งค่าโหมดล็อกอัตโนมัติ / โหมดทางผ่าน

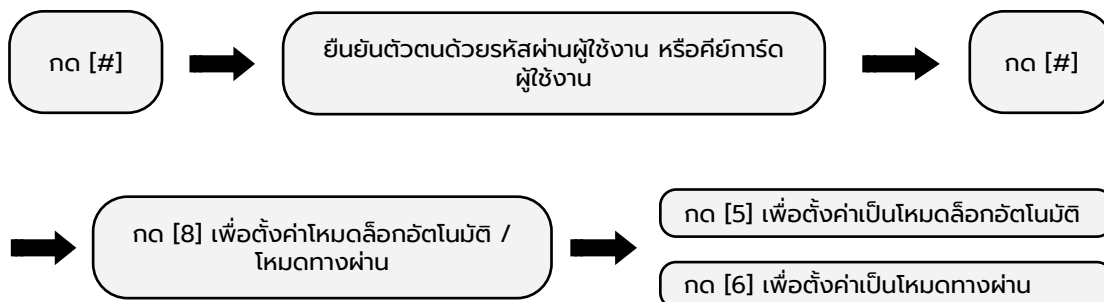

**i** หมายเหตุ:

- คุณสามารถออกจากโหมดการตั้งค่าเพิ่มเติมได้ทุกเมื่อ โดยการกดปุ่ม "\*"

## 5. การตั้งค่าเครือข่าย

### 5.1 แอปพลิเคชัน Hafele Smart Living

#### คุณสมบัติของแอปฯ Hafele Smart Living



#### การปลดล็อกผ่านแอปฯ ระยะไกล

แอปฯ Hafele Smart Living ช่วยให้คุณปลดล็อกประตูได้จากทุกที่ทุกมุมโลก (จำเป็นต้องมี Multimode Gateway) นอกจากนี้ คุณยังสามารถแชร์สิทธิ์การเข้าถึงนี้ให้กับสมาชิกในครอบครัวคนอื่นๆ ที่ลงทะเบียนใช้งานในแอปฯ เดียวกันได้อีกด้วย

#### การจัดการสมาชิก

คุณสามารถจัดการสิทธิ์การใช้งานของสมาชิกในครอบครัวและบุคคลอื่นๆ ได้อย่างสมบูรณ์แบบ ผ่านแอปฯ บนสมาร์ตโฟน ซึ่งช่วยให้คุณสามารถเพิ่มหรือลบ ลายนิ้วมือ, คีย์การ์ด และรหัสผ่านของผู้ใช้งานได้โดยตรง

#### รหัสผ่านชั่วคราว

คุณสามารถสร้างรหัสผ่านแบบกำหนดเอง (Custom PIN code) ที่มีการจำกัดช่วงเวลาการใช้งานได้จากทุกที่ ในขณะที่ล็อกทำงานและเชื่อมต่อออนไลน์กับ Gateway นอกจากนี้ แอปฯ ยังมีฟังก์ชัน เครื่องมือสร้างรหัสผ่าน สำหรับใช้งานในขณะออฟไลน์ ซึ่งมีประโยชน์มากเมื่อคุณต้องการให้ใครสักคนเข้าบ้านเพียงชั่วคราว

#### การตั้งค่าล็อก

คุณสามารถเปิดหรือปิด โหมดล็อกอัตโนมัติ รวมถึงตั้งค่าระดับเสียงพุดและเสียงสัญญาณเตือน หรือตั้งค่าภาษาได้โดยตรงผ่านแอปพลิเคชัน



ข้อระวังสำคัญ: การใช้งานคุณสมบัติต่างๆ ของแอปพลิเคชันอย่างต่อเนื่อง และ/หรือ การเชื่อมต่อกับอุปกรณ์ Wireless multimode gateway จะทำให้ระยะเวลาการใช้งานของแบตเตอรี่สั้นลง

### 5.2 การใช้งานแอปพลิเคชันโดยเชื่อมต่อผ่านบลูทูธ

ขอขอบคุณที่เลือกใช้ชุดล็อกประตูดิจิทัลจากเฮเฟล

เพื่อให้ใช้งานได้เต็มที่ประสิทธิภาพ ล็อกรุ่นนี้ถูกออกแบบมาให้เชื่อมต่อกับสมาร์ตโฟนผ่านระบบบลูทูธ ซึ่งมีระยะการส่งสัญญาณอยู่ที่ 5-10 เมตร ดังนั้น หากคุณต้องการใช้งานฟังก์ชัน การปลดล็อกระยะไกล (Remote Unlock) และการเข้าถึงข้อมูลแบบเรียลไทม์ได้จากทุกที่ คุณจำเป็นต้องติดตั้งอุปกรณ์เสริม Wi-Fi Multimode Gateway (รหัสสินค้า 499.21.220) เพิ่มเติม

สอบถามข้อมูลเพิ่มเติม: โปรดติดต่อสำนักงานเฮเฟลในพื้นที่ของคุณ

## 5. การตั้งค่าเครือข่าย

### 5.3 การเชื่อมต่อแอปพลิเคชันสมาร์ทโฟน

**!** ข้อควรระวังสำคัญ: ขั้นตอนแรกคือ การตั้งค่า "รหัสผ่านผู้ใช้งาน" ให้เรียบร้อย ก่อนที่จะเริ่มทำการจับคู่ล็อกเข้ากับแอปพลิเคชัน Hafele Smart Living

#### A. การตั้งค่าโมดูลลูกรในตัว / การจับคู่กับแอปพลิเคชันสมาร์ทโฟน

1. ดาวน์โหลดแอปพลิเคชัน "Hafele Smart Living" จาก Apple Store หรือ Google Play



- ลงทะเบียนบัญชีผู้ใช้งานด้วยอีเมล หรือเข้าสู่ระบบหากคุณมีบัญชีอยู่แล้ว
- เปิดลูกรบนสมาร์ทโฟนของคุณ
- เปิดโหมดจับคู่ (Pairing mode) ที่ตัวล็อก

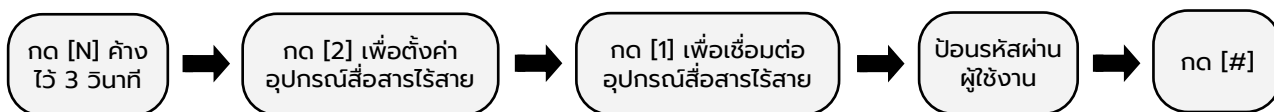

- กด "Add device" ที่มุมขวาบนของแอปฯ หน้าถัดไปจะแสดงรายการล็อกที่พร้อมเชื่อมต่อที่ด้านบน พร้อมไอคอน "Add"
- กด "Add" เพื่อเริ่มกระบวนการเชื่อมต่อ จากนั้นกด "Done" เพื่อสิ้นสุดขั้นตอนการจับคู่
- ขณะนี้คุณสามารถจัดการผู้ใช้งานและตั้งค่าตัวล็อกผ่านแอปพลิเคชันบนสมาร์ทโฟนได้แล้ว

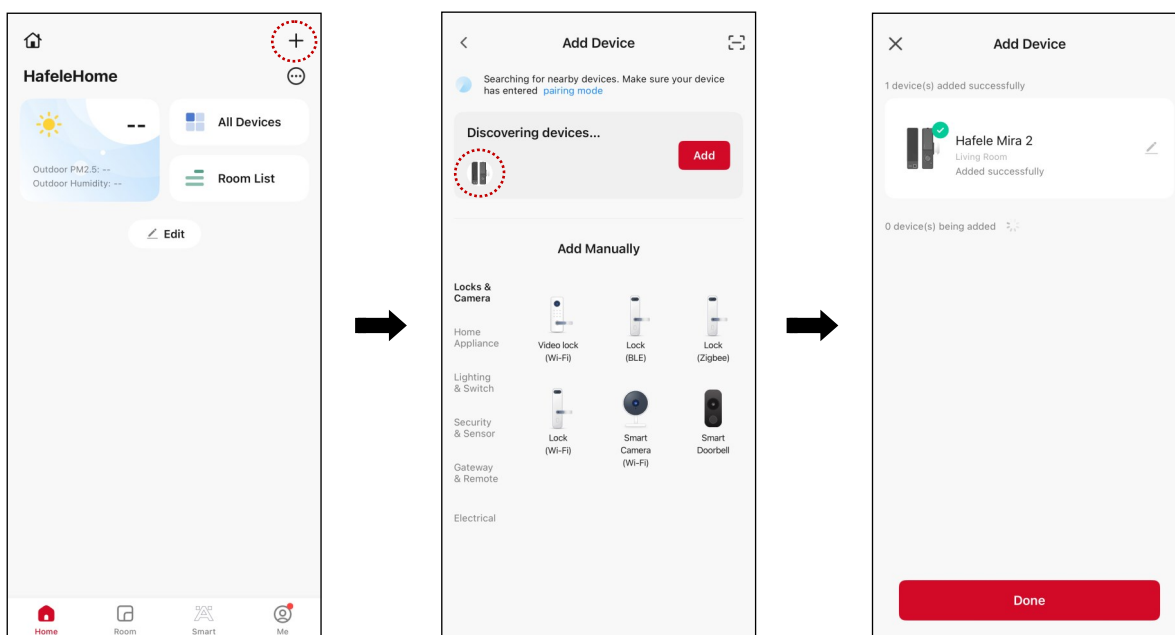

## 5. การตั้งค่าเครือข่าย

### 5.4 วิธีการใช้งานแอปพลิเคชันสมาร์ทโฟน

#### 1. หน้าจอหลัก

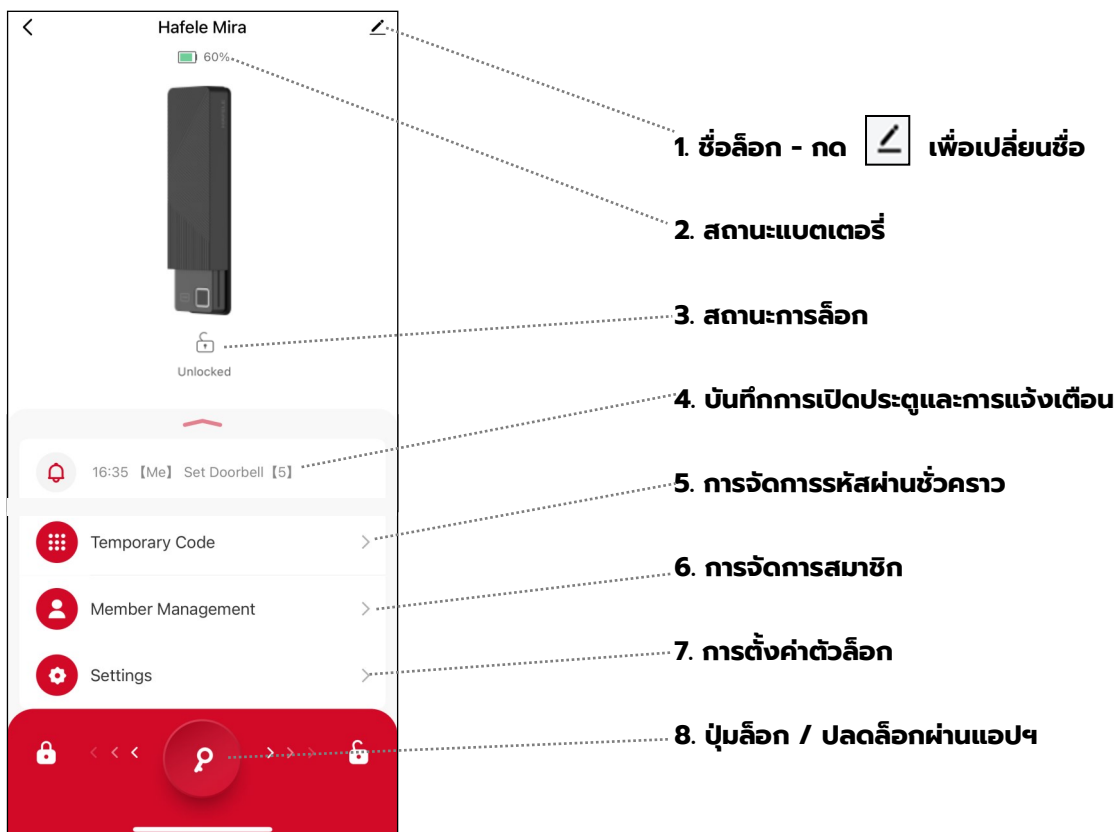

#### 2. การตั้งค่า

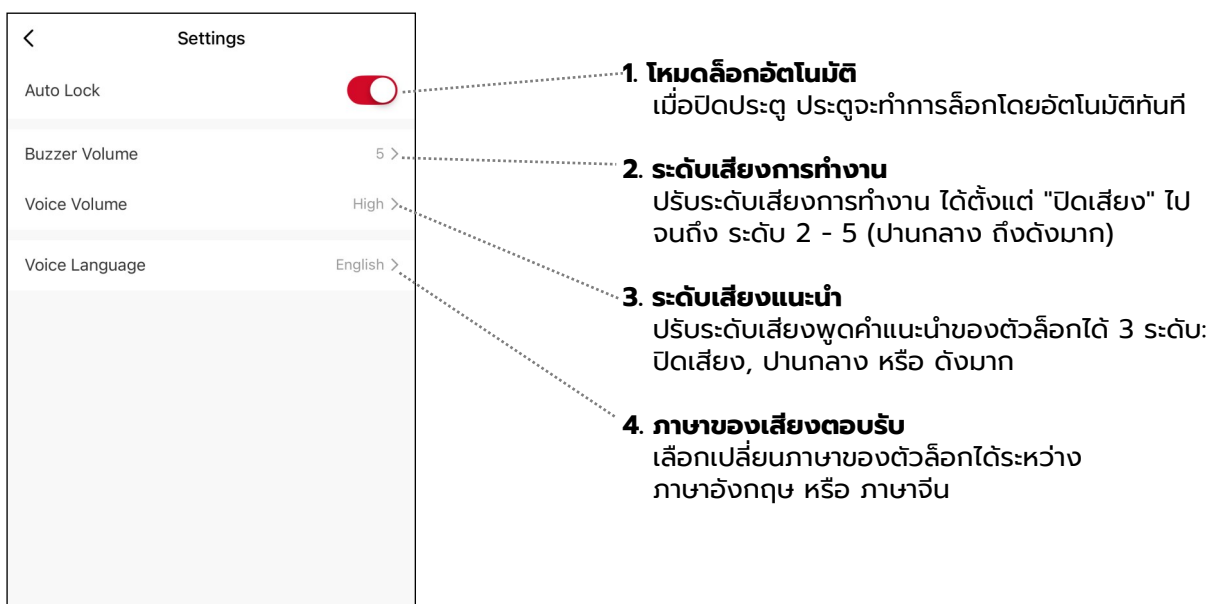

## 5. การตั้งค่าเครือข่าย

### 5.4 วิธีการใช้งานแอปพลิเคชันสมาร์ทโฟน

#### 3. ผู้ใช้งานที่เพิ่มจากตัวเครื่อง

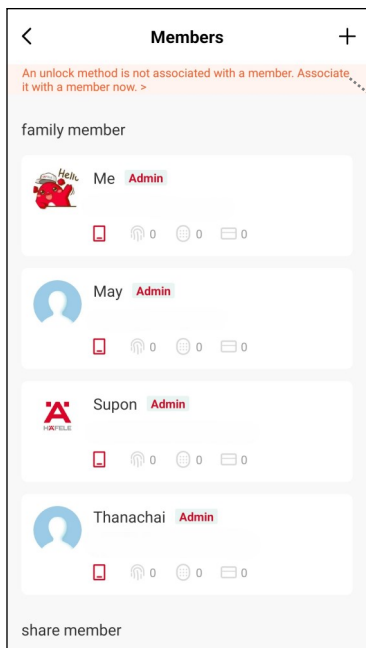

#### ผู้ใช้งานจากหน่วยความจำของตัวล็อก:

ข้อความนี้จะปรากฏขึ้นสำหรับผู้ใช้งานที่ถูกเพิ่มผ่านเมนูที่ตัวเครื่องโดยตรง (ไม่ได้เพิ่มผ่านแอปฯ)

คุณสามารถกดที่ข้อความนี้เพื่อเข้าสู่หน้าจอด้านขวา เพื่อทำการจับคู่หรือระบุตัวตนผู้ใช้งานเหล่านั้นให้เป็น ผู้ใช้งานในแอปฯ

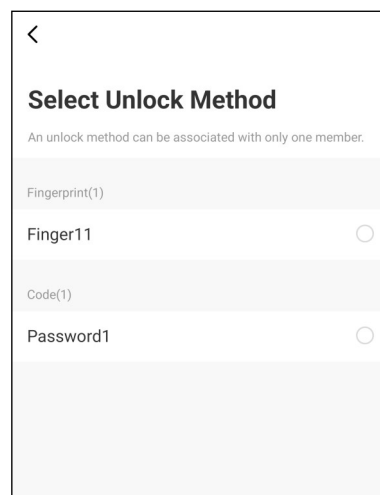

#### 4. การจัดการสมาชิก

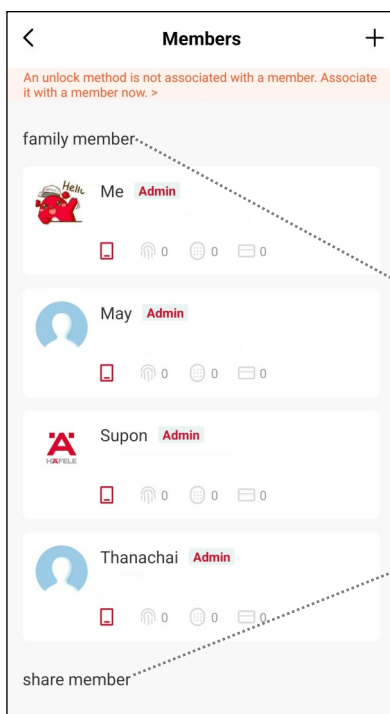

#### การจัดการสมาชิก

ในส่วนนี้คุณสามารถ เพิ่ม/ลบ และจัดการสิทธิ์การเข้าใช้งานทั้งหมดของตัวล็อกได้ โดยเลือกเมนูเพื่อดูรายละเอียดตามหน้าจอด้านขวา:

#### a.) สมาชิกในครอบครัว

คือผู้ใช้งานแอปฯ ที่คุณแชร์บ้านและอุปกรณ์อัจฉริยะทั้งหมดให้ ซึ่งรวมถึงตัวล็อกนี้ด้วย ผู้ใช้งานต้องลงทะเบียนบัญชีแอปฯ ก่อนจึงจะเพิ่มได้ หากต้องการตั้งค่าสิทธิ์หรือลบออก ให้ไปที่เมนู "Home Management" ในหน้าหลักของแอปฯ

#### b.) สมาชิกที่แชร์ร่วมกัน

คือผู้ใช้งานแอปพลิเคชันรายอื่นๆ ที่คุณอนุญาตให้เข้าถึงเฉพาะตัวล็อกนี้เท่านั้น

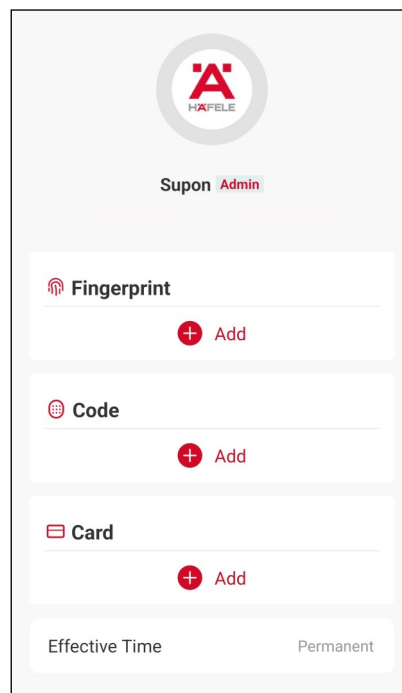

## 5. การตั้งค่าเครือข่าย

### 5.4 วิธีการใช้งานแอปพลิเคชันสมาร์ทโฟน

#### 5. รหัสผ่านชั่วคราว

**1. รหัสผ่านแบบ Custom (ล็อกจำเป็นต้องออนไลน์ตลอดเวลา)**

- คุณสามารถกำหนดตัวเลขรหัสผ่านและตั้งชื่อรหัสผ่านได้ด้วยตนเอง
- เงื่อนไข: ล็อกต้องเปิดใช้งานและเชื่อมต่อกับแอปฯ เพื่อโอนข้อมูลรหัสผ่านนี้เข้าสู่หน่วยความจำของตัวล็อก
- คุณสามารถตรวจสอบว่ารหัสผ่านถูกส่งไปยังตัวล็อกสำเร็จหรือไม่ โดยกดที่เมนู "Records"

**2. รหัสผ่านแบบ Time-Limited, One-Time, Dynamic (ล็อกไม่จำเป็นต้องออนไลน์)**

รหัสผ่านเหล่านี้สามารถสร้างแบบออฟไลน์ได้ โดยระบบจะกำหนดตัวเลขมาให้อัตโนมัติ ล็อกจะตรวจสอบความถูกต้องของรหัสผ่านได้ด้วยระบบการคำนวณแบบอัลกอริทึม

**3. รหัสผ่านแบบ Clearing (ล็อกไม่จำเป็นต้องออนไลน์)**

เนื่องจากรหัสผ่านแบบสุ่มในข้อ 2. ไม่ได้อยู่ในหน่วยความจำของล็อก หากคุณต้องการลบรหัสผ่านเหล่านี้จำเป็นต้องดำเนินการโดยการป้อนรหัสผ่านแบบ Clearing ที่ตัวล็อกเท่านั้น

ตารางเปรียบเทียบประเภทของรหัสผ่าน

ประเภทรหัสผ่าน	ล็อกต้องออนไลน์ตลอดเวลา	การเปิดใช้งานรหัสผ่าน	การลบรหัสผ่านก่อนหมดอายุ
Custom	ใช่	ไม่จำเป็นต้องเปิดใช้งาน	ลบผ่านแอปฯ ได้ทันทีเมื่อเชื่อมต่อกับตัวล็อกแล้ว
Time-Limited	ไม่ใช่	ต้องใช้งานรหัสผ่านอย่างน้อย 1 ครั้ง ภายใน 24 ชั่วโมง หลังเริ่มเปิดใช้	ยกเลิกรหัสผ่านตัวเครื่องด้วยการใช้รหัสผ่านแบบ Clearing
One-Time	ไม่ใช่	รหัสผ่านต้องถูกนำไปใช้งานภายใน 6 ชั่วโมง หลังจากสร้างเสร็จ	รหัสผ่านจะถูกยกเลิกทันทีหลังใช้งาน
Dynamic	ไม่ใช่	ไม่จำเป็นต้องเปิดใช้งาน	รหัสผ่านจะหมดอายุโดยอัตโนมัติ
Clearing	ไม่ใช่	รหัสต้องถูกนำไปใช้งานภายใน 24 ชั่วโมงหลังจากสร้างเสร็จ	รหัสผ่านจะถูกยกเลิกทันทีหลังใช้งาน

## 5. การตั้งค่าเครือข่าย

### 5.5 การเพิ่มข้อมูลผู้ใช้งานผ่านแอปพลิเคชัน

#### การเพิ่มข้อมูลผู้ใช้งานผ่านแอปพลิเคชัน

1. เปิดบลูทูธบนสมาร์ตโฟนของคุณ และเลือกตัวล็อก "Mira" ในแอปพลิเคชัน Hafele Smart Living
2. กดที่เมนู "Member Management" จากนั้นเลือกบัญชีผู้ใช้งานที่ต้องการ
3. เลือกประเภทข้อมูลผู้ใช้งานที่ต้องการเพิ่ม (ลายนิ้วมือ, รหัสผ่าน หรือ คีย์การ์ด) และปฏิบัติตามคำแนะนำบนหน้าจอ

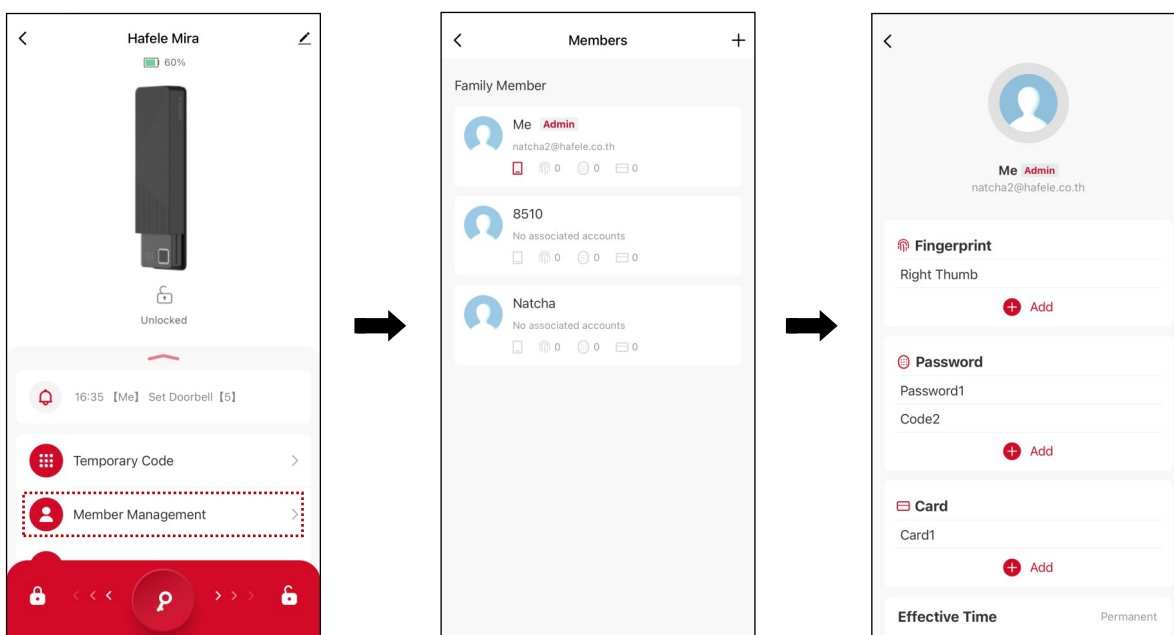

**หมายเหตุ:**

- ระยะเวลาเชื่อมต่อ: ตรวจสอบให้แน่ใจว่าคุณอยู่ในระยะสัญญาณบลูทูธของตัวล็อก (ประมาณ 5-10 เมตร)
- ผู้ใช้งานที่เพิ่มผ่านขั้นตอนนี้จะเป็น "ผู้ใช้งานถาวร"
- ตรวจสอบให้แน่ใจว่านิ้วมือของคุณสะอาดและแห้ง ก่อนทำการสแกนลายนิ้วมือ เนื่องจากคราบสกปรก ความมัน หรือความชื้นอาจส่งผลต่อความแม่นยำในการจดจำลายนิ้วมือได้

## 5. การตั้งค่าเครือข่าย

### 5.6 การลบข้อมูลผู้ใช้งานผ่านแอปพลิเคชัน

#### การลบข้อมูลผู้ใช้งานผ่านแอปพลิเคชัน

โปรดปฏิบัติตามขั้นตอนดังนี้:

1. เปิดบลูทูธบนสมาร์ตโฟนของคุณ และเปิดแอปพลิเคชัน Hafele Smart Living
2. กดที่ไอคอนเมนู "Member Management" จากนั้นเลือกบัญชีผู้ใช้งานที่ต้องการลบ
3. เลือกประเภทข้อมูลผู้ใช้งานที่ต้องการลบ (ลายนิ้วมือ, รหัสผ่าน หรือ คีย์การ์ด) แล้วกดปุ่ม "Delete"

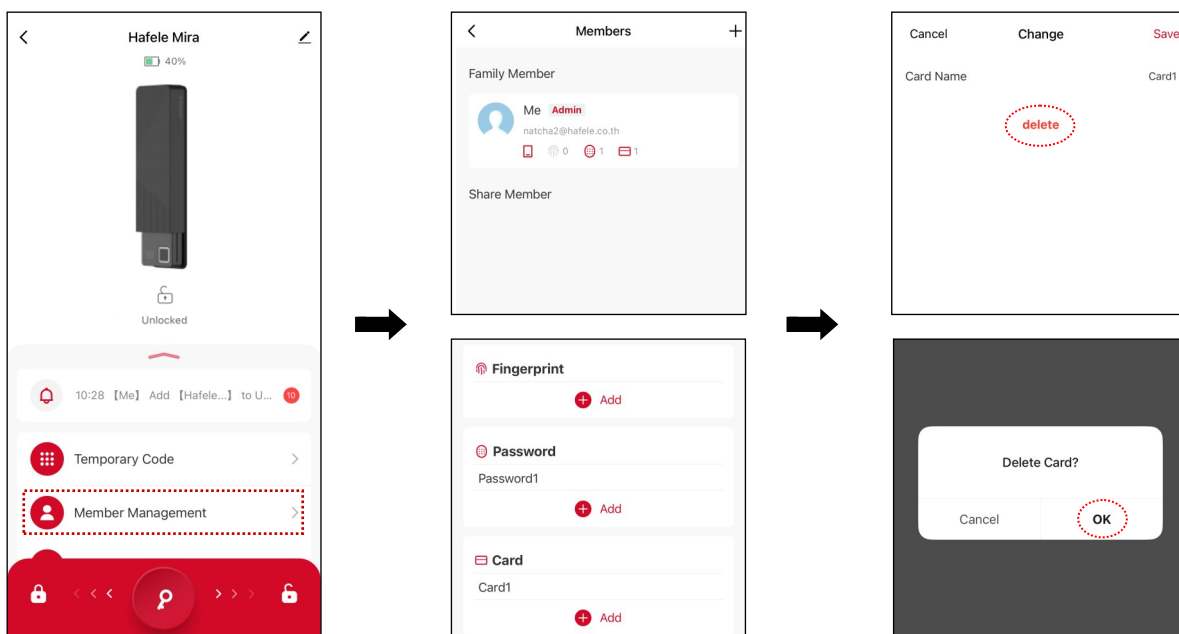

หมายเหตุ:

- ระยะการเชื่อมต่อ: ตรวจสอบให้แน่ใจว่าคุณอยู่ในระยะสัญญาณบลูทูธของตัวล็อก (ประมาณ 5-10 เมตร)
- การลบผู้ใช้งานผ่านแอปพลิเคชัน จะเป็นการยกเลิกสิทธิ์การเข้าใช้งานของบุคคลนั้นออกจากตัวล็อกโดยถาวร

## 6. การใช้งานชุดล็อก

### 6.1 รายละเอียดตัวเครื่องด้านนอก

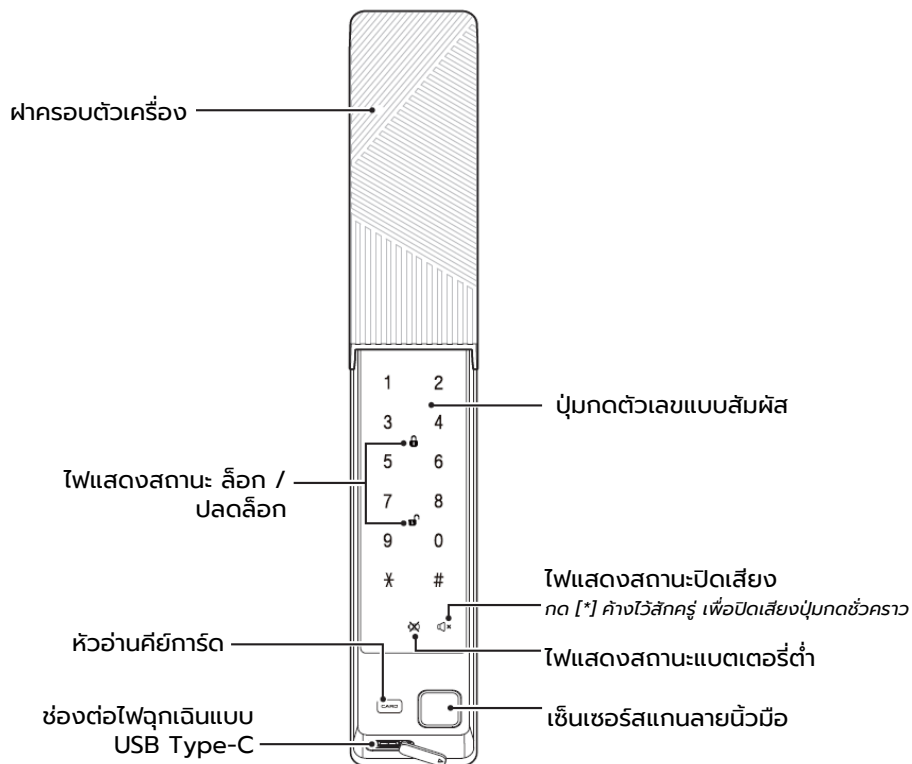

### 6.2 รายละเอียดตัวเครื่องด้านใน

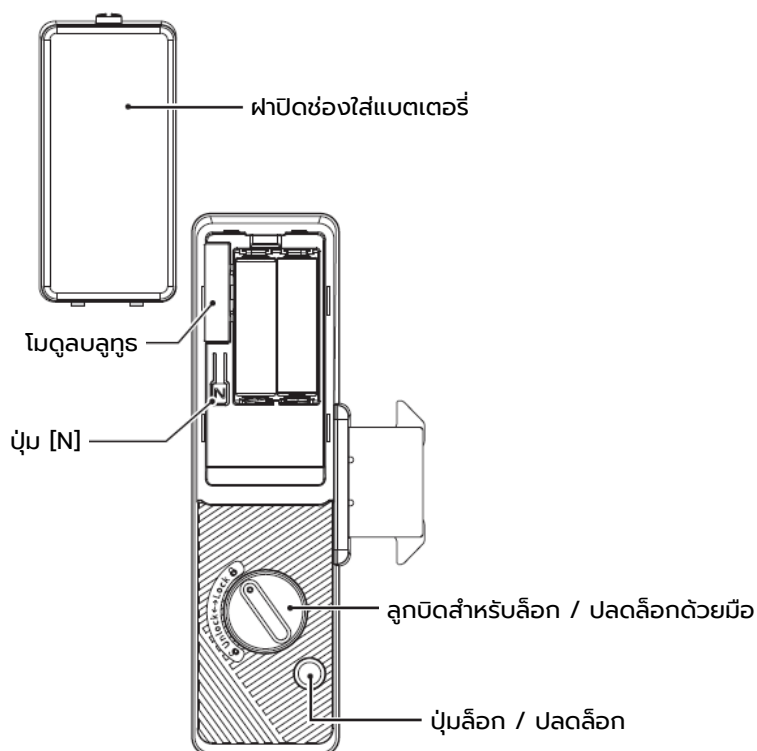

## 6. การใช้งานชุดล็อก

### 6.3 วิธีการล็อกประตู

#### การล็อกประตูจากด้านในห้อง

##### **A: โหมดล็อกอัตโนมัติ**

⇒ ประตูจะทำการล็อกโดยอัตโนมัติหลังจากปิดประตูสนิท

##### **B: โหมดทางผ่าน**

⇒ กดปุ่มล็อก ที่อยู่บริเวณตัวเครื่องด้านในเพื่อล็อกประตู

⇒ หมุนลูกบิดสำหรับล็อก ที่อยู่บริเวณตัวเครื่องด้านในเพื่อทำการล็อกประตู

#### การล็อกประตูจากด้านนอกห้อง

##### **A: โหมดล็อกอัตโนมัติ**

⇒ ประตูจะทำการล็อกโดยอัตโนมัติหลังจากปิดประตูสนิท

##### **B: โหมดทางผ่าน**

⇒ หลังจากปิดประตูแล้ว แตะที่แผงปุ่มกดเพื่อให้หน้าจอกำงาน จากนั้นกดปุ่ม [0] เพื่อล็อกประตู

⇒ หลังจากปิดประตูแล้ว เลื่อนฝาครอบตัวเครื่องด้านหน้าขึ้นและเลื่อนลง เพื่อทำการล็อกประตู

### 6.4 วิธีการปลดล็อกประตู

#### การปลดล็อกจากด้านในห้อง

⇒ กดปุ่มปลดล็อก ที่อยู่บริเวณตัวเครื่องด้านใน เพื่อปลดล็อกประตู

⇒ หมุนลูกบิดสำหรับปลดล็อก ที่อยู่บริเวณตัวเครื่องด้านใน เพื่อทำการปลดล็อกประตู

#### การปลดล็อกจากด้านนอกห้อง

⇒ **ลายนิ้วมือ:** วางนิ้วมือที่ลงทะเบียนแล้ว ลงบนบริเวณเซ็นเซอร์สแกนลายนิ้วมือ

⇒ **คีย์การ์ด:** แตะคีย์การ์ดที่ลงทะเบียนแล้ว ลงบนบริเวณหัวอ่านคีย์การ์ด ซึ่งอยู่ด้านล่างของแผงปุ่มกด

⇒ **รหัสผ่าน:** เลื่อนฝาครอบตัวเครื่องด้านหน้าขึ้นเพื่อให้หน้าจอเริ่มทำงาน จากนั้นป้อนรหัสผ่านจำนวน 6-12 หลัก แล้วตามด้วยปุ่ม [\*] เพื่อยืนยัน

## 7. วิธีการใช้งานเพิ่มเติม

### 7.1 การจ่ายไฟฉุกเฉินในกรณีแบตเตอรี่หมด

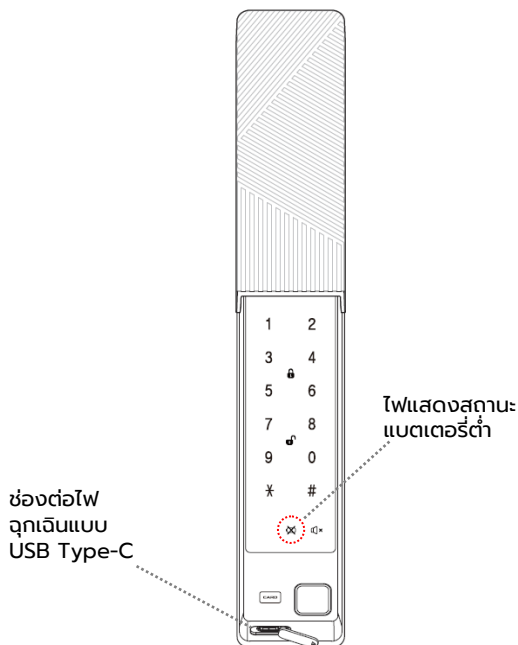

#### การใช้แหล่งจ่ายไฟฉุกเฉิน

หากแบตเตอรี่หมดโดยสมบูรณ์ และตัวล็อกไม่มีกระแสไฟจ่ายเพียงพอ ให้ปฏิบัติตามขั้นตอนต่อไปเพื่อกู้คืนการทำงานของล็อก:

1. เชื่อมต่อแหล่งจ่ายไฟขนาด 5V เข้ากับพอร์ต USB-C ที่อยู่บริเวณตัวเครื่องด้านนอก รอประมาณ 10 วินาที เพื่อให้ระบบเริ่มทำงาน จากนั้นจึงทำการปลดล็อกประตู
2. ควรเปลี่ยนแบตเตอรี่ใหม่พร้อมกันทั้งหมดทุกครั้งตามคำแนะนำในขั้นตอนการเปลี่ยนแบตเตอรี่

**!** ข้อระวังสำคัญ: ล็อกรุ่นนี้ "ไม่รองรับ" ระบบชาร์จเร็ว (Fast Charging / Power Delivery - PD) โปรดใช้เฉพาะหัวชาร์จมาตรฐานแรงดัน 5V พร้อมสายชาร์จแบบ USB Type-A to USB Type-C เท่านั้น

### 7.2 คำแนะนำในการเปลี่ยนแบตเตอรี่

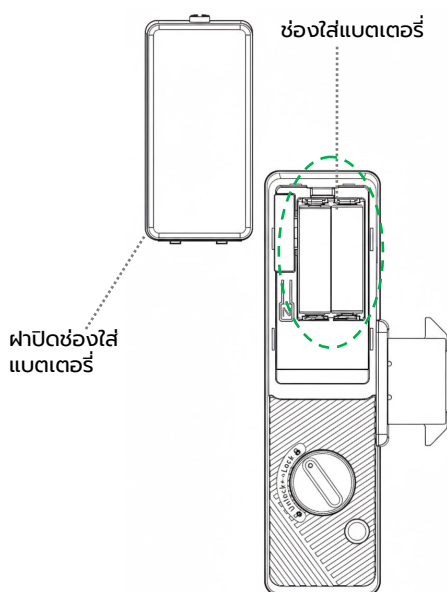

#### ขั้นตอนการเปลี่ยนแบตเตอรี่

เมื่อไฟแสดงสถานะแจ้งเตือนแบตเตอรี่ต่ำกระพริบเป็นสีแดง และมีเสียงสัญญาณเตือนดังขึ้น ให้ปฏิบัติตามขั้นตอนดังนี้เพื่อเปลี่ยนแบตเตอรี่:

1. เปิดฝาปิดช่องใส่แบตเตอรี่ ที่อยู่บริเวณตัวเครื่องด้านใน
2. ถอดแบตเตอรี่ชุดเก่าออกทั้งหมด และเปลี่ยนด้วยแบตเตอรี่อัลคาไลน์ ขนาด AA ชุดใหม่จำนวน 4 ก้อน จากนั้นจึงปิดฝาช่องใส่แบตเตอรี่กลับเข้าที่เดิม

## 7. วิธีการใช้งานเพิ่มเติม

### 7.3 การรีเซ็ตกลับไปค่าเริ่มต้นจากโรงงาน

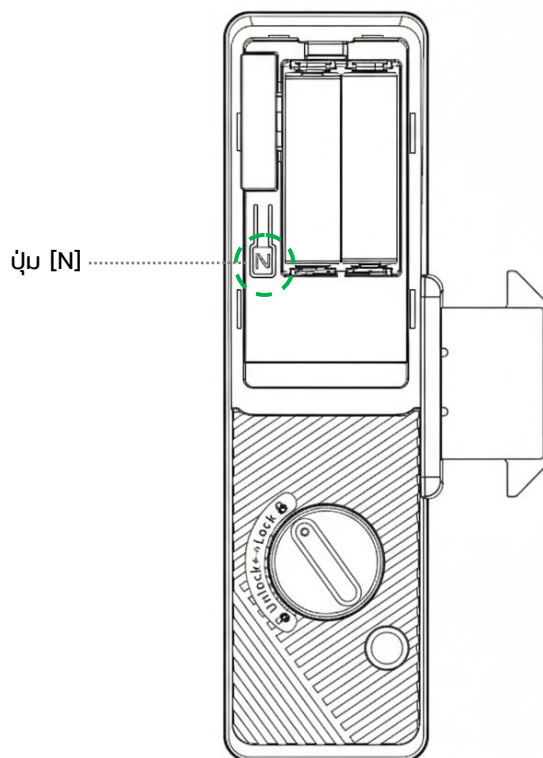

#### การรีเซ็ตกลับไปค่าเริ่มต้นจากโรงงาน

หากคุณสัมผัสผ่านผู้จัดการ ให้ปฏิบัติตามขั้นตอนต่อไปนี่เพื่อรีเซ็ตตัวล็อกกลับสู่การตั้งค่าจากโรงงาน:

1. กดปุ่ม [N] ค้างไว้ ที่ตัวเครื่องด้านในเป็นเวลา 10 วินาที จากนั้นกดปุ่ม [#] เพื่อยืนยัน .
2. ระบบจะเริ่มทำงานใหม่ และมีเสียงแจ้งเตือนว่า: "System initialized" หลังจากนั้นประตูจะปลดล็อกโดยอัตโนมัติ
3. โปรดลงทะเบียนรหัสผ่านผู้ใช้งานใหม่ทันที ก่อนที่จะเริ่มการตั้งค่าอื่นๆ



ข้อระวังสำคัญ: การดำเนินการนี้จะลบข้อมูลผู้ใช้งานทั้งหมด, ข้อมูลการจับคู่กับแอปพลิเคชัน และอุปกรณ์เสริมต่างๆ รวมถึงการตั้งค่าทั้งหมดที่เคยทำได้!

## 7. วิธีการใช้งานเพิ่มเติม

### 7.4 การแก้ไขปัญหาเบื้องต้น

รายละเอียดปัญหา	แนวทางการแก้ไข	หน้าอ้างอิง
ลิ้นชักไม่มีไฟ หรือเปิดไม่ติด	<ol style="list-style-type: none"> <li>ตรวจสอบให้แน่ใจว่าแบตเตอรี่ทุกก้อนถูกติดตั้งไว้อย่างถูกต้อง</li> <li>เปลี่ยนแบตเตอรี่อัลคาไลน์ขนาด AA ชุดใหม่ทั้งหมด (4 ก้อน)</li> <li>ตรวจสอบการรั่วซึมของแบตเตอรี่</li> </ol>	หน้า 28 - 7.2
ลิ้นชักผ่านผู้จัดการ	รีเซ็ตระบบกลับเป็นค่าเริ่มต้นจากโรงงาน	หน้า 29 - 7.3
หลังป้อนรหัสผ่านตามด้วยปุ่ม [*] แล้ว แต่ประตูไม่เปิด	ตรวจสอบให้แน่ใจว่ารหัสผ่านที่ป้อนนั้นถูกต้อง	-
ป้อนรหัสผ่าน / ตะขี่ยการ์ด หรือสแกนลายนิ้วมือแล้ว แต่ประตูไม่เปิด	<ol style="list-style-type: none"> <li>ตรวจสอบให้แน่ใจว่านิ้วมือของคุณ สะอาดและแห้งสนิท ก่อนทำการสแกนลายนิ้วมือ</li> <li>หากมีการแจ้งเตือนแบตเตอรี่ต่ำ แนะนำให้ลองเชื่อมต่อแหล่งจ่ายไฟสำรองภายนอก และทำการรายการใหม่อีกครั้ง</li> <li>หากลองทำตามขั้นตอนข้างต้นแล้วยังไม่สามารถเปิดประตูได้ โปรดติดต่อศูนย์บริการลูกค้า Hafele</li> </ol>	หน้า 28 - 7.1
ประตูไม่ล็อกอัตโนมัติหลังจากปิดประตู	<ol style="list-style-type: none"> <li>ยังไม่ได้ทำการตั้งรหัสผ่านผู้ใช้งาน ในการตั้งค่าครั้งแรก</li> <li>ตรวจสอบว่าโหมดล็อกอัตโนมัติถูกเปิดใช้งานอยู่หรือไม่</li> <li>หากมีการแจ้งเตือนแบตเตอรี่ต่ำ บางฟังก์ชันอาจหยุดทำงาน กรุณาเปลี่ยนแบตเตอรี่ใหม่ให้ครบทุกก้อน และลองใช้งานใหม่อีกครั้ง</li> </ol>	หน้า 9 - 2.1 หน้า 18 - 4.6 หน้า 28 - 7.2
ไม่สามารถเชื่อมต่ออุปกรณ์บนแอปฯ Hafele Smart Living ได้	<ol style="list-style-type: none"> <li>ตรวจสอบว่าโมดูลบลูทูธถูกติดตั้งอยู่ด้านในตัวลิ้นชักเรียบร้อยแล้ว</li> <li>ตรวจสอบว่าบลูทูธสามารถโฟนถูกเปิดใช้งานอยู่</li> </ol>	-